



INSTRUCTION

Serie smart+free

Casambi Ready Funk-Sensor(PIR)-Adapter für
3-Phasen-Stromschiene /
Casambi Ready PIR-Sensor-Adapter for 3-circuit track

IP 20 220-240 V / 50/60 Hz

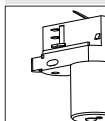
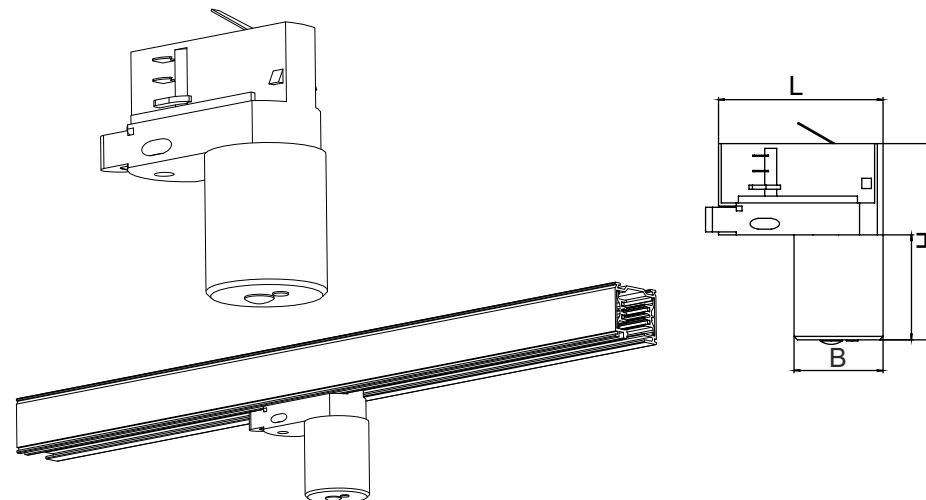

701122.002.19

L 70, B 39, H 59

100 g

701122.003.19

L 70, B 39, H 59

100 g

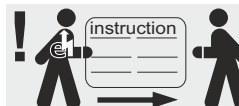

Vor Installation, Wartung oder Reparatur freischalten/
power off before installation, maintenance or repair

RZB
Rudolf Zimmermann,
Bamberg GmbH
Rheinstraße 16
D-96052 Bamberg
Deutschland
Telefon +49 951/79 09-0
Telefax +49 951/79 09-198
www.rzb.de
info@rzb-leuchten.de



Warnung!

Gefährliche Spannungen. Es besteht die Gefahr eines Stromschlages oder Überhitzung. Nur qualifiziertes Fachpersonal sollte den Anschluss vornehmen.



Stellen Sie vor der Installation sicher, dass alle Zuleitungen stromlos geschaltet sind.



Warning!

Hazardous voltages. Risk of electric shock or fire. Only qualified personnel is permitted to establish the connection.



Disconnect the mains power supply and verify its absence prior to installation.

**Technische Daten:****Netzeingang**

| | |
|-------------------------------------|-------------|
| Bemessungsversorgungsspannung: | 220 - 240 V |
| Netzfrequenz: | 50/60 Hz |
| Typ. Leistungsaufnahme im Stand-by: | 0,4 W |

Montage

| | |
|--|-----------|
| Montagehöhe max.: | 2,4 - 5 m |
| Erfassungsbereich bei Montagehöhe 5 m: | Ø 7 m |
| Erfassungswinkel bei Montagehöhe 5 m: | 100° |

Funk-Sender/Empfänger

| | |
|--------------------------------------|-----------------|
| Betriebsfrequenz Funkempfänger: | 2,4...2,483 GHz |
| Max. Ausgangsleistung Funkempfänger: | + 4 dBm |

Betriebsbedingungen

| | |
|-------------------------|---------------|
| Umgebungstemperatur, Ta | -20°C - +60°C |
|-------------------------|---------------|

Anschluss

3-Phasen-Stromschiene

Technical Data:**Mains Input**

| | |
|-------------------------------|-------------|
| Rated supply voltage: | 220 - 240 V |
| Mains frequency: | 50/60 Hz |
| Typ. power input on stand-by: | 0.4 W |

Mounting

| | |
|--|-----------|
| Mounting height max.: | 2,4 - 5 m |
| Detection range, mounted at height of 5 m: | Ø 7 m |
| Detection angle, mounted at height of 5 m: | 100° |

Radio transceiver

| | |
|------------------------|-----------------|
| Operating frequencies: | 2.4...2.483 GHz |
| Maximum output power: | + 4 dBm |

Operating conditions

| | |
|-------------------------|---------------|
| Ambient temperature, Ta | -20°C - +60°C |
|-------------------------|---------------|

Connection

3-circuit track



Hinweis 1. Montieren Sie die Sensoreinheit nicht in der Nähe von Wärmequellen, Ventilatoren oder belüfteten Deckenhohlräumen.

Hinweis 2. Montieren Sie die Sensoreinheit nicht zu dicht an einer Licht- bzw. Wärmequelle oder so, dass eine Licht- bzw. Wärmequelle direkt auf die Sensoreinheit strahlt.

Note 1. Do not place the sensor unit near heat sources, fans or in ventilated ceiling voids.

Note 2. Do not place the sensor unit close to, or positioned such that, any light or heat source points directly into the sensor unit.

Entsorgungshinweis

Gemäß EU-Richtlinie 2002/96/ EG für Elektro- und Elektronik-Altgeräte (WEEE), darf dieses elektrische Produkt nicht mit dem gewöhnlichen unsortierten Hausmüll entsorgt werden.

Bitte entsorgen Sie dieses Produkt, indem Sie es dort zurückgeben, wo Sie es erworben haben, oder bei einer kommunalen Recycling-Sammelstelle in Ihrer Nähe.

Disposal Instructions

In line with EU Directive 2002/96/EC for waste electrical and electronic equipment (WEEE), this electrical product must not be disposed of as unsorted municipal waste.

Please dispose of this product by returning it to the point of sale or to your local municipal collection point for recycling.

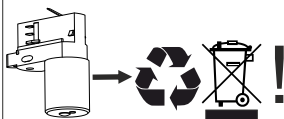

7. EU-Konformitätserklärung / EU Declaration of Conformity

EU-KONFORMITÄTSEKTLÄRUNG EC DECLARATION OF CONFORMITY

AIMOTION

Firma (company): AIMOTION UG (haftungsbeschränkt)
Anschritt (address): Offakamp 9d
22529 Hamburg,
Deutschland (Germany)

erklärt, dass die Produkte
(declares that the following product s)

Markenname (brand name): AIMOTION

Typ oder Modell (type or model): 1040B Sensorfor track system black
1040W Sensorfor t rack system white

auf die sich diese Erklärung bezieht, mit den folgenden Norm(en) oder normativen Dokument(en) übereinstimmt
(to which this declaration relates is in conformity with the following standard (s) or other normative document (s))

EN 60570:2003 + A1:2018
ETSI EN 301 489-1 v2.1.1
ETSI EN 301 489-17 v3.1.1
ETSI EN 300 328 v.2.1.1

Gemäß den Bestimmungen der Richtlinie(n)
(Following the provisions of directive(s))

(RED)2014/53/EU
(ROHS) 2011/65/EU
(REACH) EG 1907/2006

Um die Anforderungen dieser Richtlinien zu erfüllen, muss das Gerät gemäß den Anweisungen des Herstellers verwendet werden.
(to meet the requirements of these directives the device must be used in accordance with the manufacturer's instructions.)

CE Zeichen seit (CE mark affixed): 2019

Hamburg, 01.07.2019
Ort/Datum (place/date)



Timo Lühmann (CTO)
Name und Unterschrift (name and signature)

1. Beschreibung

Das smart+free Funksensor-Adapter AIMOTION ist eine drahtlose Passiv-Infrarot-Sensoreinheit mit zwei Sensoren für die Erfassung der Anwesenheit von Personen (Präsenzmelder) und die Messung der Intensität des Umgebungslichts (Lichtsensor).

Der Adapter mit Sensoreinheit hat 3-Phasen-Stromschiene-Montageausführung.

Der Präsenzmelder dient dazu, das Licht bei Bewegungserfassung helligkeitsabhängig einzuschalten und anschließend wieder auszuschalten, wenn es nicht mehr benötigt wird.
Der Lichtsensor liefert dazu den aktuellen Lichtwert. Der gemessene Lichtwert ist abhängig von Tageslichteinfall, der künstlichen Beleuchtung und der Beschaffenheit der Umgebung (hell, dunkel).

Die Sensoreinheit arbeitet vollautomatisch und die von Sensoren erfasster Werte (Bewegung, Lichtwert) regeln das Schaltverhalten von Leuchten auf Basis der vom Anwender gewählten Parametereinstellungen. Der Anwender justiert die gewünschten Sensorenparameter mit Hilfe der Casambi App.

Die Sensoreinheit wird drahtlos per Bluetooth 4.0 von der Casambi App mit einem Smartphone oder Tablet gesteuert. Es werden Geräte vom Typ Android (ab 4.4) und Apple (ab iOS 8.2) unterstützt. Die App kann kostenfrei von Apple Store oder Google Play Store heruntergeladen werden.

Die Sensoreinheiten bilden automatisch ein drahtloses Mesh-Netzwerk, sodass eine große Anzahl von Leuchten (max. 127) von jedem beliebigen Punkt aus gesteuert werden kann. Ein externes Gateway oder Wireless LAN Netzwerk wird nicht benötigt.

1. Description

This is a smart+free passive infrared sensor-adapter AIMOTION with two sensors for detecting the presence of people (presence sensor) and measuring the intensity of ambient light (light sensor).

The adapter with sensors has 3-circuit track construction version.

The presence sensor is used to switch the light on when the motion is detected depending on the brightness and then switch it off again when it is no longer required. The light sensor provides the current light value and regulates the dim level according to the measured value. The measured light value depends on daylight, the artificial lighting and the nature of the environment (light, dark).

The sensor unit operates fully automatically and the values recorded by sensors (movement, light value) control the switching of luminaires based on the user-selected parameter settings. The user adjusts the desired sensor parameters with the help of Casambi App.

The sensor unit is operated wirelessly via Casambi app with smartphone and tablet applications using Bluetooth 4.0 protocol. The Casambi app supports Android (from 4.4) and Apple (from iOS 8.2) devices and can be downloaded free of charge from Apple App Store and Google Play Store.

The sensor units form a wireless mesh network automatically so that a large number of fixtures (max. 127) can be controlled from any point. No external gateway or Wireless LAN Network module are needed.



2. Platzierung der Sensoreinheit im Raum

Bei der Wahl des Montageortes müssen folgende Punkte berücksichtigt werden:

1. Beachten Sie, dass das Erfassungsfeld des PIR-Präsenzsensors durch Hindernisse, wie z.B. Möbel, Säulen, große Pflanzen etc. eingeschränkt wird. Bewegungen im Erfassungsschatten werden nicht erkannt. Zudem muss der Präsenzmelder vibrationsfrei montiert werden, da Sensorbewegungen ebenfalls das Schalten auslösen können.
2. Der Lichtsensor muss zur fensterabgewandten Seite montiert werden, um unerwünschte Streulichteinwirkung zu vermeiden.

Präsenz-/ Bewegungserfassung /
auch Lichterfassung

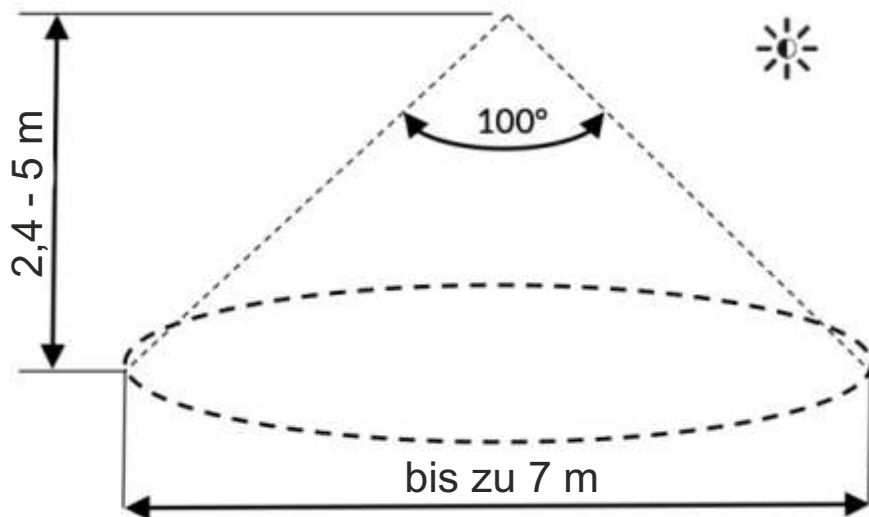

! **Optimale Positionierung des Sensors**

Der Sensor muss so an der Decke positioniert werden, dass sich die Hände der Person im Raum im Zentrum des Erfassungsbereichs befinden, ohne von einem Bildschirm, Körpern usw. verdeckt zu sein.

6. Zusatzinfo / Additional info



Link zum iOS / Link to iOS



Link zum Android / Link to Android



Link zur weiteren Information



Link to more information



5. Casambi-App Kurzanleitung

Szenen

Unter Szenen können Sie Lichtszenen, passend für jeden Anlass, erstellen. Es ist möglich mit einem Klick mehrere Leuchten zu steuern um ein perfektes Ambiente zu schaffen. Eine Leuchte kann in mehreren Szenen verwendet werden.

1. Klicken Sie auf „Szene hinzufügen“ und geben Sie einen Namen für die Szene ein.
2. Eine oder mehrere Leuchten auswählen und für die Szene anpassen. Sie können bei jeder Leuchte einzeln Farbtemperatur oder Farbe einstellen.
3. Wenn Sie die Szene fertig angepasst haben, klicken Sie auf „Zurück“ und bestätigen Sie mit „Fertig“.
4. Um weitere Szenen zu erstellen klicken Sie unter der Szene auf „Bearbeiten“ und dann auf das „+“ Symbol.

5. Casambi app quick start guide

Scenes

Under scenes you can create light scenes, suitable for any occasion. It is possible to control several lights with one click to create a perfect ambience create. A luminaire can be used in several scenes.

1. Tap on "Add a scene" and enter a name for the scene.
2. Select one or more luminaires and adjust them for the scene. You can set color temperature or color individually for each luminaire.
3. When you have finished adjusting the scene, click on "Back" and confirm with "Done".
4. To create additional scenes, click on "Edit" below the scene and then on the "+" symbol.



2. Placement of the sensor unit in the room

When choosing a mounting location, the following points should be considered:

1. Notice that the detection field of the PIR presence sensor is restricted by obstacles such as furniture, columns, large plants, etc. Movements outside of the detection area are not detected. In addition, the presence sensor has to be mounted vibration-free, since sensor movements can also trigger the switching.
2. The light sensor should be mounted to the side facing away from the window to avoid unwanted influence of scattered light.

Presence / motion detection /
also light level recognition

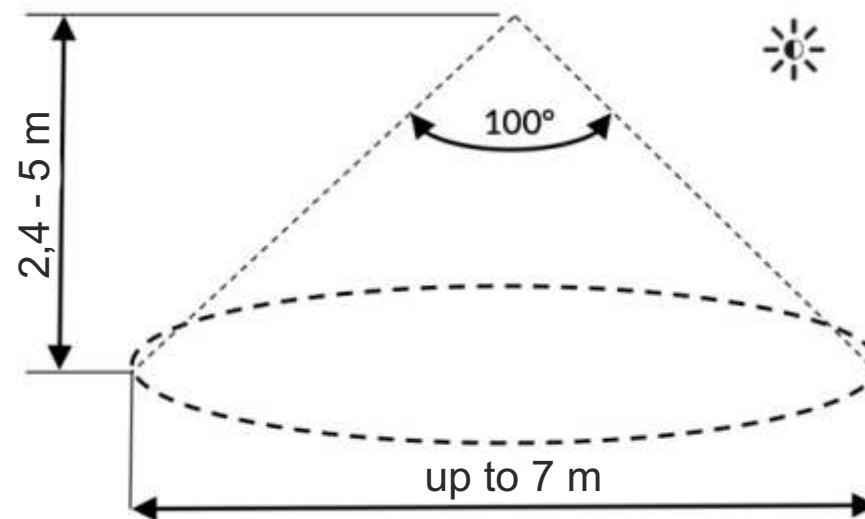

! Optimal positioning of the sensor

The sensor must be positioned on the ceiling so that the hands of the person using the room are in the centre of the detection zone without being covered by a screen, bodies and so on.



3. Beispiel Installation an der 3-Phasen-Stromschiene

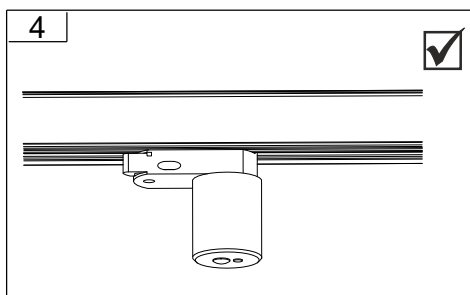
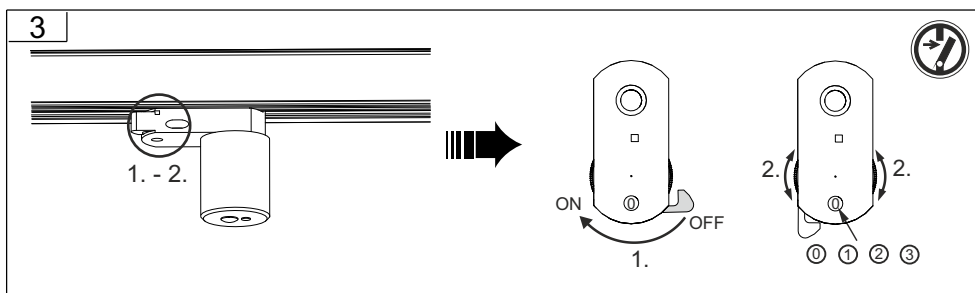
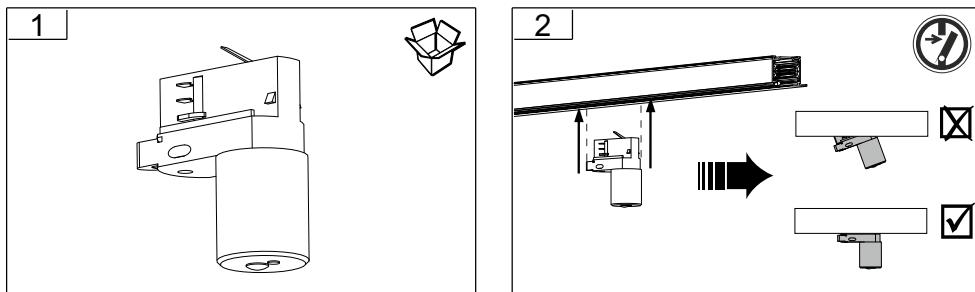

5. Casambi-App Kurzanleitung

Netzwerke und Freigabe

Wenn Sie Ihre Leuchten von mehreren Smartphones und Tablets aus bedienen möchten, können Sie unter Netzwerk-Konfigurierung die Freigabeoption wählen. Die Standard-Einstellung eines Netzwerks ist „Nicht teilen“, somit ist das Netzwerk nur auf dem einrichtenden Gerät gespeichert.

1. Unter Registerkarte „Mehr“ „Netzwerk-Konfigurierung“ wählen und auf „Freigabeoptionen“ klicken.
2. Durch klicken auf Freigabe öffnen sich die Freigabeoptionen.
3. Es gibt vier verschiedene Freigabeoptionen:
„Nicht teilen“, „Nur Administrator“, „Passwort geschützt“ und „Offen“.
Wenn die Option „Nur Administrator“, „Passwort geschützt“ oder „Offen“ gewählt werden, wird das Netzwerk in die Cloud hochgeladen, um weiteren mobilen Geräten Zugriff zu gewähren.
4. Email-Adresse und Passwort für das Netzwerk einfügen.
5. Einstellungen mit „Sichern“ bestätigen.

5. Casambi app quick start guide

Network setup and sharing

If you want to operate your luminaires from multiple smartphones and tablets, you can choose the sharing option under „Network Setup“. The default setting of a network is "Not shared", so the network is only stored on the setup device.

1. Under "More" tab, select "Network Setup" and click on "Sharing Settings".
2. Tap on the „Sharing“ to change the sharing mode.
3. There are four different sharing modes:
„Not Shared“, „Administrator only“, „Password protected“ and „Open“.
If the "Administrator only", "Password protected" or "Open" are selected, the network will be uploaded to the cloud server and then it can be accessed also from other mobile devices.
4. Add email address and password for the network.
5. Confirm the settings with "Save".



5. Casambi-App Kurzanleitung

Standard Gesten zur Steuerung der App

Mit den folgenden Gesten können Sie Ihre Beleuchtung steuern:

- Leuchten-Symbol antippen, um die Leuchte an oder auszuschalten.
- Horizontal über das Leuchten Symbol streifen, um die Helligkeit der Leuchte anzupassen.
- Vertikal über das Leuchten Symbol streifen, um die Farbtemperatur der Leuchte anzupassen.
- Leuchten Symbol gedrückt halten, um die Lichtfarbe auszuwählen und sie auf der Farbenpalette zu speichern.

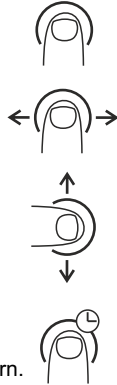

5. Casambi app quick start guide

Standard gestures to control the app

With the following gestures you can control your luminaires:

- Tap on the light icon to turn the luminaire on or off.
- Pan light icon left or right to adjust light level of the luminaire.
- Pan light icon up or down to adjust the color temperature of the luminaire.
- Keep light icon pressed to change the color of luminaire and to save your favorite colors to the palette.

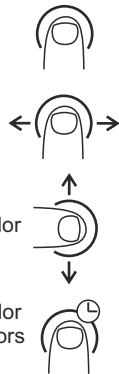

3. Example Installation on the 3-circle track

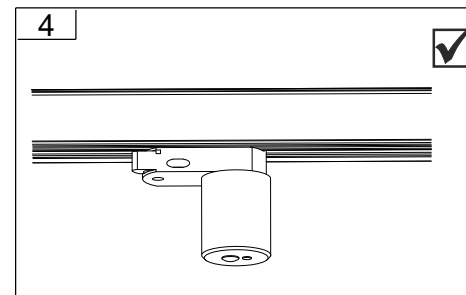
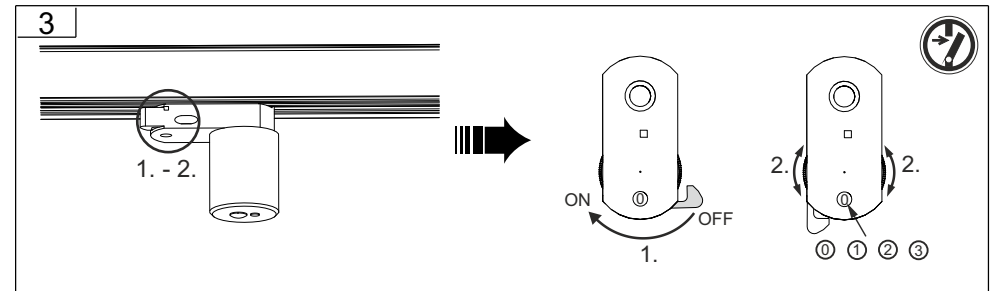
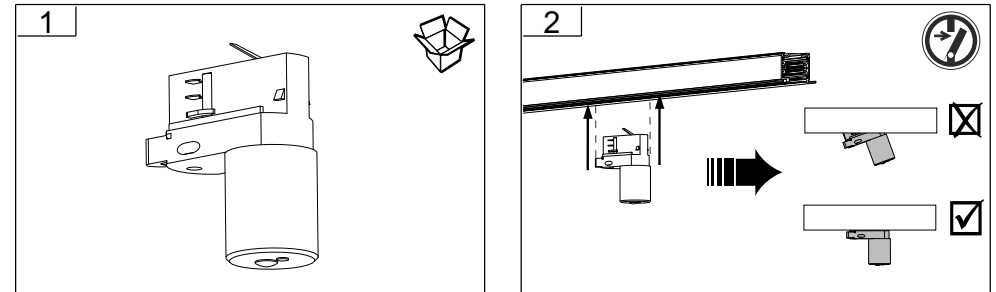



4. Reichweite

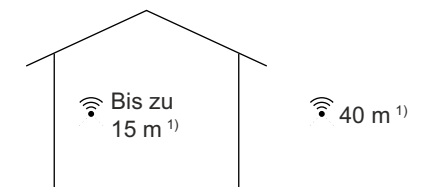

Mit Casambis Mesh Network Technologie agiert jede Steuereinheit auch als ein Repeater. Durch den Einsatz mehrerer Casambi Units können größere Reichweiten erreicht werden.



Kompatible Geräte:
iPhone oder iPad (ab iOS 8.2),
Android (ab 4.4)
mit **kompletter Bluetooth 4.0-**
Unterstützung

¹⁾ Die Reichweite ist stark von den umliegenden Hindernissen wie Wänden und den Baumaterialien abhängig.



Die Reichweite des Funksignals hängt von der Umgebung ab, z.B. Leuchte, Gebäudekonstruktion, Möbel oder Menschen, und muss in der Installation geprüft und abgenommen werden.



Um eine gute Funkverbindung zu gewährleisten, darf die Steuereinheit nicht komplett mit Metall verdeckt werden!

4. Range



Casambi uses mesh network technology so each control unit acts also as a repeater. Longer ranges can be achieved by using multiple Casambi units.



Compatible devices:
iPhone or iPad (from iOS 8.2),
Android (from 4.4)
with **full Bluetooth 4.0** support

¹⁾ Range is highly dependant on the surrounding and obstacles, such as walls and building materials.



The coverage of the radio signal depends on the environment, e.g. metal parts of the luminaire, building construction, furniture or people and must be tested and approved in the installation.



To ensure a good radio connection, the control unit must not be completely covered with metal!



5. Casambi-App Kurzanleitung

Erstmalige Anwendung

Die Casambi- APP ist leicht zu installieren.
Folgen Sie einfach diesen Schritten:

1. Casambi- App aus dem Apple App Store oder Google Play downloaden
2. Smart+free-Steuereinheit betriebene Leuchte einschalten
3. App öffnen
4. Die App findet automatisch die Leuchten, die eingeschaltet sind
5. Klicken Sie auf: „Alle Leuchten in Benutzung nehmen“
6. Die Leuchten werden automatisch zu einem Netzwerk hinzugefügt
7. Vergeben Sie eine von vier Freigabeoptionen für Ihr Netzwerk (siehe Seite 10/14)

5. Casambi app quick start guide

First time use

Casambi app is easy to use. Follow these simple steps:

1. Download the app from Apple App Store or Google Play Store.
2. Switch on your Casambi enabled luminaires.
3. Open the app.
4. Casambi app will automatically find all Casambi enabled luminaires that are switched on.
5. Tap on the „Take all lamps into use“
6. Casambi app will automatically add all found luminaires to one network and open the 'Lamps' tab
7. Assign one of four sharing options for your network (see page 10/14)