



3

GLOBAL IMPRESSIONS
LIGHTING PROJECTS

Nichts auf der Welt ist so mächtig wie eine Idee,
deren Zeit gekommen ist.

Victor Hugo

Nothing in the world is as powerful as an idea
whose time has come.

Victor Hugo



global impressions

lighting projects

Smart Technology. Excellent Design.

ZEITEN DES UMBRUCHS

Wussten Sie, dass peruanische Wissenschaftler kürzlich einen Weg fanden, Elektrizität aus Pflanzen zu gewinnen? Mit dem Einsatz dieser Technik gelingt es heute bereits, Lampen mit Strom zu versorgen und im Regenwald beheimatete Menschen zu unterstützen*.

Wenn eine Pflanze ausreichend Strom für eine Lampe spenden kann - was vermag dann ein Garten oder gar eine Plantage zu leisten? Auch wenn diese Überlegungen noch hypothetisch sind; das im besten Sinne überwältigende Ausmaß dieser Entwicklung wird uns schnell deutlich. Und klar ist auch: Mit dieser beeindruckenden Entdeckung sind wir mit Sicherheit noch nicht am Ende unserer Möglichkeiten.

Wir leben in Zeiten des Umbruchs, liebe Leser, und viele Entwicklungen und Trends stehen tatsächlich noch in den Sternen. Manche werden uns mehr, manche weniger überraschen, manche werden unser Leben massiv beeinflussen, andere hingegen lediglich neue Impulse setzen.

Wir sind gespannt auf diese Entwicklungen. Und wir freuen uns auf die Herausforderungen, die uns damit in lichttechnischer Hinsicht erwarten. Seien Sie sicher: Wir geben unser Bestes, um diese Herausforderungen auch zukünftig in Produkte zu verwandeln, die Ihnen sowohl Problemlöser als auch Stilmittel sein können.

Freude macht es uns auch, Ihnen in dieser schnelllebigen und digitalen Zeit ein wohltuend beständiges Medium an die Hand geben zu dürfen. Ein mit Herzblut gestaltetes Druckwerk, ein Buch mit Gewicht - im wahrsten Sinne des Wortes -, dessen vorhergehende Ausgabe sogar vom Rat für Formgebung mit dem begehrten Iconic Award in der Kategorie Kommunikation B2B ausgezeichnet wurde. Es kann Ihnen Inspirationsquelle, Ratgeber, Arbeitsmittel oder einfach anspruchsvolle Unterhaltungslektüre sein - immer wieder aufs Neue.

Viel Freude mit der dritten Ausgabe der Global Impressions wünscht Ihnen

Ihr Dr. Alexander Zimmermann

TIMES OF CHANGE

Did you know that Peruvian scientists recently found a way to generate electricity from plants?

By using this technology, it is today possible to supply lamps with electricity and to support people who live in the rainforest*.

If a plant can generate enough electricity to power a lamp – what could a garden or even a plantation do? Even if these thoughts are still hypothetical, the staggering, in the best sense of the word, extent of this development will soon become clear to us. And something else will also become clear: with this impressive discovery, we have definitely not reached the limits of our potential.

We are living in times of change, dear readers, and many developments and trends are in fact still in the stars. Some will surprise us more, some less, some will have an enormous influence on our lives, whereas others will merely provide new impulses.

We are looking forward to these developments. And we are looking forward to the challenges that are waiting for us in terms of lighting technology. Rest assured: we will do our best in future to transform these challenges into products that can be problem solvers as well as stylistic elements for you.

We are also pleased to be able to provide you with a pleasantly stable medium in these rapidly changing and digital times. A printed work designed with passion, a weighty book - in the most literal sense of the word - the previous edition of which even won the coveted Iconic Award of the German Design Council in the category B2B Communication. It can be your source of inspiration, your advisor, equipment for your work or simply high-quality reading - again and again.

I wish you much pleasure with the third edition of Global Impressions.

Yours, Dr. Alexander Zimmermann



RZB – KOMPETENZ FÜR LICHT

RZB ist Generalist in Sachen Lichtlösungen. Das Produktprogramm besteht aus Leuchten für Innen und Außen, sowie aus Sicherheitsleuchten und -systemen. Spezielle Anwendungsbereiche, die wir mit unseren Lichtlösungen abdecken sind beispielsweise:

- **Öffentliche Gebäude**
- **Wohnen**
- **Straßen & Plätze**
- **Ladenbau**
- **Gesundheit & Pflege**
- **Hotel & Gastronomie**
- **Büro & Verwaltung**
- **Produktion & Logistik**

RZB verfolgt bei der Produktneuentwicklung konsequent die zwei strategischen Leitlinien »**Smart Technology**« und »**Excellent Design**«.

»**Smart Technology**« umfasst die Themen Energieeffizienz, Funktionalität und Qualität unserer Produkte und Systemlösungen. Unter Qualität verstehen wir neben der Produktqualität insbesondere die Qualität des Lichts in physikalischer Sicht bis hin zu physiologischen Aspekten einer objektbezogenen Beleuchtung.

»**Excellent Design**« ist für RZB der Gestaltungsanspruch für alle Neuentwicklungen mit dem Ziel, die technologischen Anforderungen und die Lichtqualität mit einem ansprechenden Design zu verbinden.

In den letzten Jahren haben RZB-Produkte über 50 internationale Designpreise gewonnen.

RZB – THE LIGHTING SPECIALISTS

RZB is a generalist when it comes to lighting solutions. RZB's portfolio comprises luminaires for interior and exterior use, as well as emergency lighting and emergency lighting systems. Special applications which are covered by our lighting solutions are for example:

- **Public buildings**
- **Residential buildings**
- **Streets & squares**
- **Retail stores**
- **Healthcare**
- **Hotels and restaurants**
- **Offices and conference rooms**
- **Production and logistics areas**

Our products are developed in strict accordance with our »**smart technology and excellent design**« strategies.

»**Smart technology**« refers to the efficiency, functionality, and quality of our products and our system solutions. For us, quality means not only product quality but also the quality of the lighting provided by our products from both a physical and physiological standpoint.

»**Excellent design**« represents our unwavering commitment to developing solutions that combine best in class technologies, unmatched lighting quality, and superb designs.

Over the past decade, our products have been awarded over 50 international design prizes.

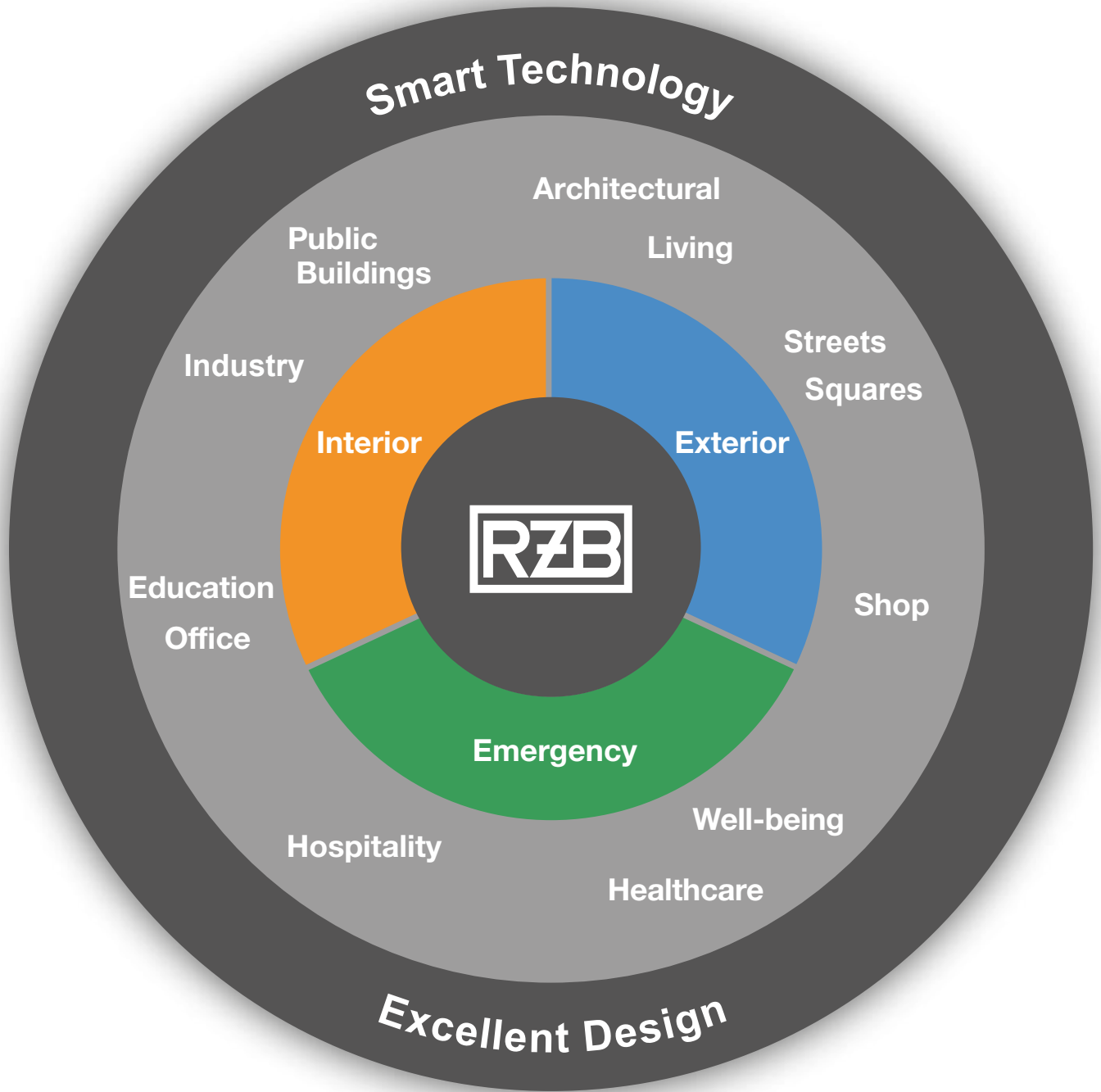

INHALT

CONTENT

Öffentliche Gebäude

Public Buildings 10

Kindertagesstätte General v. Stein »General v. Stein« Day Nursery (Freising/Germany)	12
Landeskindergarten Drasenhofen »Drasenhofen« Day Nursery (Drasenhofen/Austria)	16
Kindertagesstätte Panther, Tiger und Co. »Panther, Tiger and Co.« Day Nursery (Berlin/Germany)	18
Kindertagesstätte Regenbogen »Regenbogen« Day Nursery (Emsdetten/Germany)	20
Willibald-Gluck-Gymnasium »Willibald-Gluck« High School (Neumarkt/Germany)	22
Alemannenschule »Alemannen« School (Wutöschingen/Germany)	26
Hochschule Landshut University of Applied Sciences Landshut (Landshut/Germany)	28
Universität Maison du Savoir »Maison du Savoir« University (Esch Belval/Luxembourg)	30
Finanzuniversität der Regierung Finance University (Moscow/Russia)	32
Museum der Universität Navarra »Navarra« University Museum (Pamplona/Spain)	34
Museum Brandhorst »Brandhorst« Museum (Munich/Germany)	36
Deutschordensmuseum Museum »Deutschordensmuseum« (Bad Mergentheim/Germany)	38
Freilichtmuseum Rieck-Haus »Rieck-Haus« Open Air Museum (Hamburg/Germany)	40
Urania-Sternwarte »Urania« Observatory (Zurich/Switzerland)	42
Konzerthaus am Gendarmenmarkt Berlin Concert Hall (Berlin/Germany)	44
Airbase der Schweizer Luftwaffe Airbase »Swiss Airforce« (Meiringen/Switzerland)	46
Wehrkirche St. Jakobi »St. Jakobi« Fortified Church (Neumorschen/Germany)	48
Masjid Hussain Moschee Mosque »Masjid Hussain« (Seremban/Malaysia)	50

Wohnen

Living 52

Wohnhaus D Residential Building »D« (Neumarkt/Germany)	54
Studentenwohnheim »Campus Westend« Student Accommodation (Frankfurt on the Main /Germany)	56
Wohnpark Lichtenberg »Lichtenberg« Residential Park (Berlin/Germany)	58
Villa (Bellerive/Switzerland)	60

Ladenbau

Stores & Shops 62

Atelier Heigl (Munich/Germany)	64
Giahi Tattoo & Piercing Studio (Zurich/Switzerland)	66
Optiker Schoneweg »Schoneweg« Opticians (Hamburg/Germany)	68
Juwelier Christ »Christ« Jewellers (Düsseldorf/Germany)	70
Parfümerie Douglas »Douglas« Perfumery (Warsaw/Poland)	72
Schmitt-Raumdesign Stilhaus Koblenz Schmitt Interior Design Stilhaus Koblenz (Koblenz/Germany)	74
P & T - Paper & Tea (Berlin/Germany)	76
Blumenladen Creativ »Creativ« Florists (Berlin/Germany)	78
Wine Palace (Barcelona/Spain)	80
Frischemarkt Seemann »Seemann« Fresh Foods Market (Boltenhagen/Germany)	82
Brasserie Dupont (Tourpes/Belgium)	84
Kinderschuhgeschäft Carabistouille »Carabistouille« Children's Shoe Shop (Bouge/Belgium)	86
Zalando Outlet (Frankfurt on the Main/Germany)	88
Nike Red - White Store (Moscow/Russia)	90
Megastore »Paris Saint-Germain« (Paris/France)	92
Einkaufszentrum Forum Stein »Forum Stein« Shopping Centre (Stein/Germany)	94

Harley-Davidson Westpoint (Augsburg/Germany)	96
Autohaus Scholz	
»Scholz« Car Dealership (Bamberg/Germany)	98
Autohaus Gelder & Sorg	
»Gelder & Sorg« Car Dealership (Haßfurt/Germany)	100

Gesundheit & Pflege Well-being & Healthcare 102

Zahnarztpraxis Dr. Reese & Wilke	
»Dr. Reese & Wilke« Dental Practice (Berlin/Germany)	104
»StattHaus« Offenbach (Offenbach/Germany)	106
»Athleticum Osnabrücker Turnerbund« (Osnabrück/Germany)	108
Indigo Fitness Club (Lucerne/Switzerland)	110
Neckarhalle	
»Neckarhalle« Sports Hall (Obrigheim/Germany)	112
Freestyle Academy (Stuttgart/Germany)	114

Hotel & Gastronomie Hospitality 116

Hotel »Lindner« (Cologne/Germany)	118
Strandhotel Senftenberger See	
»Senftenberger See« Lakeside Hotel (Senftenberg/Germany)	120
Hotel Restaurant Krone	
»Krone« Hotel Restaurant (Schopfheim/Germany)	122
Hotel Bayside (Scharbeutz/Germany)	124
Hotel »Haus am See« (Schwerin/Germany)	126
Cafeteria Stiftung Liebenau	
»Liebenau Foundation« Cafeteria (Meckenbeuren/Germany)	128
Eiscafe Giovanni L.	
»Giovanni L.« Ice Cream Parlour (Flensburg/Germany)	130

Büro & Verwaltung Office & Administration 132

Architekturbüro Atelier Ducret	
»Atelier Ducret« Architect Practice (Fribourg/Switzerland)	134
Sassenbach Advertising (Munich/Germany)	136

RK Next Architekten	
»RK Next« Architects (Bayreuth/Germany)	140
Ingersoll Cutting Tools (Vaihingen/Germany)	142
Architekturbüro Hemmi Fayet	
»Hemmi Fayet« Architect Practice (Zurich/Switzerland)	144
Immobilienagentur Engel & Völkers	
»Engel & Völkers« Real Estate Agent (Cologne/Germany)	146
Kieswerk Heimberg AG	
Gravel Plant »Heimberg AG« (Heimberg/Switzerland)	148
Frank+Ruth Elektrotechnik	
»Frank+Ruth« Electrical Engineering (Heilbronn/Germany)	152
Finanzdienstleister Cofidis	
»Cofidis« Financial Service Provider (Tournai/Belgium)	154

Produktion & Logistik Production & Logistics 156

CMB Designfactory (Sachsenheim/Germany)	158
Unionstahl (Duisburg/Germany)	160
Autowaschanlage Vereecke	
»Vereecke« Carwash (Maldegem/Belgium)	162
Lagerhalle Rüegger	
»Rüegger« Warehouse (Rothrist/Switzerland)	164
Energiepark Hirschaid	
Hirschaid Energy Park (Hirschaid/Germany)	166
Produktionshalle	
Production Hall (Hannover/Germany)	168

RZB Portrait 171

Technische Produktgestaltung The technical side of product design	173
Lichttechnik Light engineering	173
Prüfen und Zertifizieren Testing and certification	173
Licht erleben bei RZB The extraordinary lightness of RZB	174
LCC (Light Competence Center)	175

Bildnachweis | Impressum Photo Credits | Imprint 176



ÖFFENTLICHE
GEBÄUDE

PUBLIC
BUILDINGS



Kindertagesstätte General v. Stein »General v. Stein« Day Nursery

(Freising / Germany)







Flat Polymero® XXL

Auf einem ehemaligen Militärgelände im bayerischen Freising bietet das moderne Familienzentrum 160 Kindern Raum für Spiel, Interaktion und individuelle Förderung. Krippe, Kindergarten, Hort und Speisesaal sind in einzelnen Häusern untergebracht. Die Architekten neuburger, bohnert und müller erreichten durch die Holztafelbauweise der Gebäude Passivhaus-Standard. Die Anforderungen an die Energieeffizienz der gesamten Anlage führten zur Entscheidung für LED-Leuchten. Mit ihrer runden Formgebung sorgen Flat Polymero und Basic Ball für eine Auflockerung der gradlinigen Innenarchitektur. In Kombination mit viel Holz entsteht eine harmonische Lichtstimmung bei gleichzeitig optimalen Sehbedingungen.



Located on a former military site in Freising, Bavaria, this modern family centre has 160 places for children to play, interact and develop as individuals. The nursery, playschool, after-school club and canteen are each housed in different buildings. The architects neuburger, bohnert und müller used a timber frame construction to achieve the Passive House building standard. In order to meet energy efficiency requirements for the entire site, the decision was made to use LED lighting. The rounded shapes of the Flat Polymero and Basic Ball break up the straight lines of the interior decor. In combination with plenty of wood, this creates a harmonic lighting mood whilst at the same time achieving optimum visual conditions.



Basic Ball | Flat Polymero®

Landeskindergarten Drasenhofen »Drasenhofen« Day Nursery

(Drasenhofen / Austria)





Flat Polymero®

Der neue, barrierefreie Kindergarten im niederösterreichischen Drasenhofen wurde vom Wiener Architekten Thomas Abendroth in gestalterischer und energetisch wirtschaftlicher Hinsicht konzipiert. Bei der Planung der Räumlichkeiten setzt Abendroth auf kleine überschaubare Einheiten, differenzierte Beleuchtung und eine ansprechende Farbgebung. Eine Sonderkonstruktion der Flat Polymero bringt die Form- und Farbwelten des Kindergartens optimal zur Geltung und sorgt für direkte und indirekte Beleuchtung. Die Lichtgestaltung ist Teil einer Atmosphäre von Heiterkeit und Geborgenheit, die der Inspiration und Horizonterweiterung der Kinder dienen soll.

The new, barrier-free playschool in Drasenhofen, Austria, was designed by Vienna-based architect Thomas Abendroth with a view to design creativity and energy savings. Abendroth based the interior design on small, manageable units, differentiated lighting and an appealing colour scheme. A special Flat Polymero design sets off the shapes and colours of the playschool to perfection and provides direct and indirect lighting. The lighting design is part of a cheerful, secure atmosphere, which aims to inspire the children and widen their horizons.



Kindertagesstätte Panther, Tiger und Co. »Panther, Tiger and Co.« Day Nursery

(Berlin / Germany)



Für Eltern ist es ein beruhigendes Gefühl, wenn der strahlende Nachwuchs morgens für den Abschiedskuss kaum noch Zeit findet. In einer Einrichtung wie der Kita Panther, Tiger und Co. ist das auch kein Wunder. Hohe Räume mit viel Holz laden zum Spielen ein. Das absolute Highlight ist ein Zimmer, in dem sich der Boden stufenweise senkt – Rennautos können auf der riesigen Bahn abwärts flitzen. Für eine freundliche Lichtstimmung sorgt das Linearsystem Less is more. Im Dachfirst montiert wirkt es wie ein einfallender Tageslichtstrahl, der auf die spielenden Kinder fällt. Die Idee des Berliner Architekten-Duos Motaleb gefällt nicht nur den Kleinen: sie war auch am Tag der Architektur 2015 in Berlin zu sehen.

It's reassuring for parents when their bright young offspring hardly even have time to kiss them goodbye in the morning. In an establishment like the Panther, Tiger and Co. day nursery, this is really no wonder. High rooms with plenty of wood are a great place for the children to play. The real highlight is a room in which the floor gradually slopes down – so racing cars can whiz down the huge track. The Less is More linear system ensures a friendly lighting mood. Installed in the ridge of the roof, the lighting has the same effect as daylight streaming in on the children playing down below. The idea from the Berlin architect partnership Motaleb is not only popular with the little ones: it also featured in the 2015 Day of Architecture in Berlin.



Less is more 21®

Kindertagesstätte Regenbogen »Regenbogen« Day Nursery

(Emsdetten / Germany)



Flat Polymero® Kreis | Toledo Flat



Basic Ball

Die Kindertageseinrichtung St. Lucia der katholischen St. Pankratius Gemeinde in Emsdetten umfasst mit insgesamt 65 Plätzen drei Gruppen für Kinder von 2-6 Jahren. Der Name „Regenbogen“ ist hier Programm: Das Team des Architekturbüros Kresing aus Münster gestaltete die tageslichtdurchfluteten Räume mit knallbunten Farbakzenten und individuellen Einbauten. Ultraflache Downlights der Serie Toledo Flat eigneten sich besonders für den Einbau in die geringfügig abgehängten Decken. Das Spiel mit den kugelrunden Basic Balls sorgt in den Gruppenräumen für eine gemütliche Atmosphäre, in der sich der Nachwuchs sofort wohl fühlt.

The St. Lucia nursery school in the Catholic parish of St. Pankratius in Emsdetten offers a total of 65 places for three groups of children from 2 to 6 years old. The name "Regenbogen" ("rainbow") is very apt: the team from the Kresing architectural practice in Münster used bright colours and individual fixtures in their design of the premises, which are flooded with natural light. Ultra flat downlights from the Toledo Flat range were ideally suited for installation in the slightly suspended ceilings. The playful effect of the round Basic Balls in the group rooms ensures a cosy atmosphere, in which the youngsters immediately feel at ease.



Basic Ball



Toledo Flat



Flat Polymero® Kreis

Willibald-Gluck-Gymnasium »Willibald-Gluck« High School

(Neumarkt / Germany)







Ralite® Highbay

Das größte Gymnasium der Oberpfalz kann auf eine 130-jährige Tradition zurück blicken. Mit fast 1.600 Schülern wurde die Errichtung eines neuen Schulgebäudes nötig. In Zusammenarbeit mit dem Landkreis Neumarkt und dem Architekturbüro Berschneider+Berschneider entstand im Umfeld moderner Architektur ein „Lebensraum Schule“, der dem Gymnasium eine posi-

tive Lern-Atmosphäre verleiht. Hierbei spielt auch die Beleuchtung eine zentrale Rolle, die Wohlbefinden und Konzentrationsfähigkeit der Jugendlichen unterstützt. Das tageslichtdurchflutete mehrgeschossige Foyer mit Aufenthaltsbereich, wird bei Bedarf durch die zurücknehmend filigranen LED-Pendelleuchten Ralite Highbay mit der nötigen Beleuchtungsstärke illuminiert.



Globos Polymero®

The largest high school in the Upper Palatinate region of Germany has a history spanning 130 years. With almost 1,600 pupils, it was time for a new school building. A partnership between the Neumarkt district and the architects Berschneider+Berschneider led to the development of a modern "school habitat" providing the high school with a positive learning environment. The lighting also

plays a central role here in supporting the youngsters' well-being and ability to concentrate. The multi-storey lobby with lounge area is flooded with natural light and, when required, can be lit with the necessary light intensity thanks to the delicate retracting Ralite Highbay LED pendant luminaires.



Ralite® Highbay

Alemannenschule »Alemannen« School

(Wutöschingen / Germany)



Flat Kreis | Halxxx®



Flat Kreis | Halyxx® | Centryxx®

Die Alemannenschule Wutöschingen kultiviert ein individualisiertes, gemeinschaftliches und reziprokes Lernen. Klassenzimmer sind hier weitgehend verschwunden und wurden durch Lernateliers und kooperative Lernbereiche ersetzt. Es wurde eine Rhythmisierung eingeführt, die auf die Bedürfnisse der Lernenden Rücksicht nimmt. Lehrer wurden zu Lernbegleitern und Schüler zu Lernpartnern. Für ein gutes Lernklima im modernen Gebäude sorgt auch die Beleuchtung. Es wurden mit den Glasleuchten der Serie Flat Kreis und den ultraflachen Toledo Flat Einbaudownlights vorwiegend runde Leuchtenformen gewählt, die sich von der geradlinigen Architektur und dem Sichtbeton abheben. Perfekt integrieren sich auch die RZB Rettungswegleuchten in das moderne Ambiente.

The Alemannen school in Wutöschingen promotes individual, collaborative and reciprocal learning. Classrooms have largely been replaced by learning workshops and cooperative learning areas. The rhythmic pattern of school life takes learning requirements into account. Teachers are known as learning supporters and pupils are learning partners. The lighting also ensures the right atmosphere for learning in the modern building. With glass luminaires from the Flat Kreis range and ultra flat Toledo Flat recessed downlights, predominantly round luminaire shapes have been chosen to stand out from the straight lines of the architecture and the exposed concrete. RZB escape route luminaires also fit in perfectly with the modern atmosphere.



Halyxx®

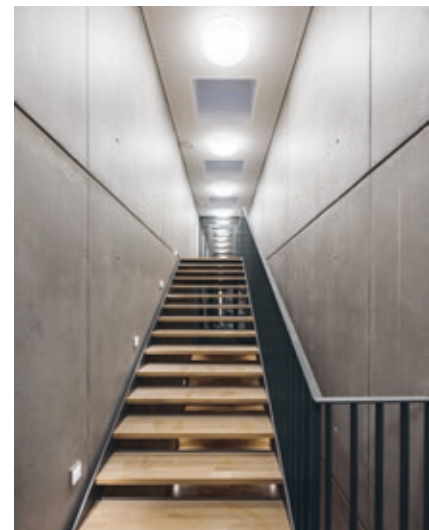

Flat Kreis

Hochschule Landshut University of Applied Sciences Landshut

(Landshut/Germany)





Flat Polymero®

Studien belegen es: Licht fördert die Konzentration und Leistungsstärke, aber auch die Regenerationsfähigkeit. Es gibt kaum einen Ort, an dem dies wichtiger ist, als in Universitäten und Schulen. Bei der Konzeption der Aufenthaltsbereiche der Hochschule Landshut hat die Architektin Barbara Anetsberger dem Thema Licht deshalb besondere Aufmerksamkeit gewidmet. Mit dem textilen Flatliner und Flat Polymero setzt sie auch gestalterische Akzente. Die Studenten der Hochschule finden hier Platz für Entspannung, Austausch und kreative Ideen.

Studies have shown that light enhances concentration and performance, as well as our capacity for regeneration. There are hardly places where this is more important than in universities and schools. When designing the common rooms at the University of Landshut, the architect Barbara Anetsberger therefore paid particular attention to the subject of light. The textile Flatliner and Flat Polymero are also effective design features. Students at the university use this space to relax and chat and come up with creative ideas.



Flat Polymero®



Flatliner

Universität Maison du Savoir »Maison du Savoir« University

(Esch Belval/Luxembourg)





Flat Polymero® Kreis XXL

Es ist ein Zeichen für die Zukunft und eine Reminiszenz an die Historie des Standortes: Das „Maison du Savoir“ wurde von be baumschlagler eberle als schwebendes Zentrum des neuen Campus der Universität Luxemburg gedacht und in Kooperation mit Christian Bauer & Associés Architectes als weithin sichtbare Landmark realisiert. Auf dem Gelände der ehemaligen Stahlindustrie im Stadtteil Belval von Esch-sur-Alzette entstand so das Herzstück der neuen „Cité des sciences“. Den Korridoren des „Haus des Wissens“ verleihen die großformatigen Pendelleuchten Flat Polymero Kreis einen besonderen Charakter. Die Architekten entschieden sich gemeinsam mit den Lichtplanern von Jean Schmit Engineering für die schlichte Leuchte, da sie geometrische Elemente der Außenarchitektur widerspiegelt und mit ihrer hellen Flächigkeit einen starken Kontrast zur dunklen Deckengestaltung bildet.

The Maison du Savoir is both an icon of the future and a reminder of the past. Conceived and constructed by be baumschlagler eberle in cooperation with Christian Bauer & Associés Architectes as the floating focal point of the new University of Luxembourg campus, the building is a striking and highly visible landmark. Built on the site of a former steel plant in the Belval district of Esch-sur-Alzette, it is now the centrepiece of the new Cité des Sciences. The corridors of the "House of Knowledge" are given a special kind of character by the large-format Flat Polymero pendant luminaires. The architects, in partnership with lighting designers at Jean Schmit Engineering, chose these stylish luminaires as they reflect the geometric elements of the building's exterior and their bright two-dimensionality provides a strong contrast with the dark ceilings.



Finanzuniversität der Regierung Finance University

(Moscow / Rusia)



Flat Polymero® XXL | Flat Polymero®

Die Finanzuniversität in Moskau gehört zu den Top 5 Universitäten der russischen Regierung. Über 84.000 Studenten besuchen die renommierte Einrichtung mit 19 Fakultäten und 192 Lehrstühlen. Das herrschaftliche Hauptgebäude der Universität bietet den Studierenden Sehkomfort nach modernsten Standards. Die Konferenz-Halle der Universität ist großzügig gestaltet und für unterschiedlichste Veranstaltungen nutzbar. Die hohen Decken

machten die Beleuchtung des Saales zu einer besonderen Herausforderung. Wegen der guten Lichteigenschaften und der Größe des Raumes fiel die Wahl auf Flat Polymero Leuchten in unterschiedlichen Durchmesser. Die großen runden Leuchtkörper sorgen dank ihrer Dimmbarkeit für optimale Lichtverhältnisse zu jedem Anlass. Sie harmonieren dabei mit der Architektur des Gebäudes ohne sich im Saal zu verlieren.



The Finance University in Moscow is one of the top five state universities in Russia. More than 84,000 students attend this prestigious establishment, which has 19 faculties and 192 professorships. The magnificent main university building offers students state-of-the-art visual comfort. The university's conference hall is generously dimensioned and can be used for a wide variety of events. The

high ceilings in the hall make lighting a particular challenge. Flat Polymero luminaires in different sizes were chosen for their good light properties and suitability for the size of the room. These large round luminaires are dimmable, ensuring the ideal lighting effect for every event. They fit in very well with the architecture of the building, without being lost in the hall.

Museum der Universität Navarra »Navarra« University Museum

(Pamplona/Spain)



Flat Kreis



Flat Kreis

In den Grünanlagen des Campus der Universität Navarra in Pamplona befindet sich das vom Architekten Rafael Moneo entworfene Museumsgebäude mit einer Größe von 11.000 m². Picasso, Kandinsky, Tàpies, Chillida und Oteiza – das sind angesehene Vertreter der hier gezeigten zeitgenössischen Kunst. Aber auch die Fotosammlung ist einen Besuch wert: Sie beinhaltet Werke aus dem 19. Jahrhundert bis zur heutigen Zeit und ist das Vermächtnis von José Ortiz-Echagüe, einem der bekanntesten Fotografen Spaniens. Flat Kreis Leuchten sorgen für gute Lichtverhältnisse in den modernen Hallen, in denen die unterschiedlichen Ausstellungsstücke ihre Wirkung voll entfalten können.

In the green spaces of the University of Navarra campus in Pamplona is the 11,000 m² museum building designed by the architect Rafael Moneo. Picasso, Kandinsky, Tàpies, Chillida and Oteiza are just some of the artists whose work is represented at this museum of modern art. The photo collection is also worth a visit. This includes works from the 19th century through to the present day and is the legacy of José Ortiz-Echagüe, one of Spain's best known photographers. Flat Kreis luminaires provide great lighting in the modern rooms, showing off all the different works to perfection.

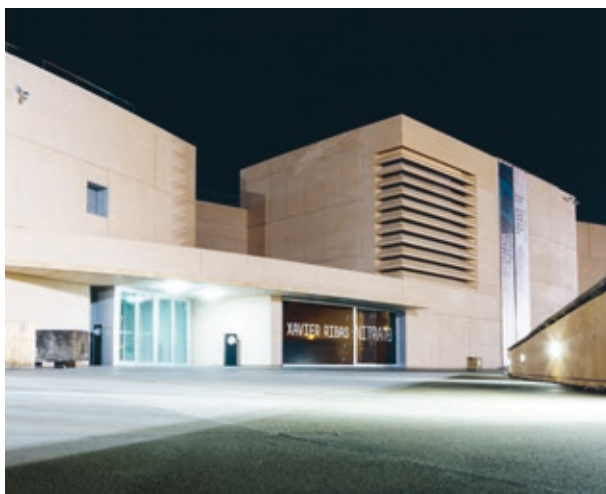

Museum Brandhorst »Brandhorst« Museum

(Munich / Germany)



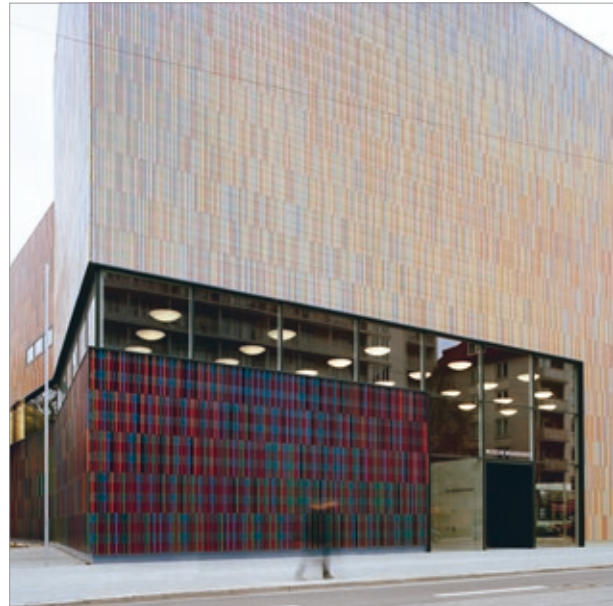

Das Museum Brandhorst des renommierten Architekturbüros Sauerbruch Hutton in München beherbergt die Sammlung von Udo und Anette Brandhorst für moderne und zeitgenössische Kunst. Die Ausstellungsräume bestehen durch großzügige Dimensionen und unterschiedliche Grundrisse. Alle Wände sind weiß, Boden und Treppenhaus aus massivem, hellem Eichenholz. Passend zum hohen gestalterischen Anspruch wird der Besucher schon im Foyer mit einer besonderen Beleuchtung in Empfang genommen. Die eingebauten leicht kegelförmigen Flat Polymero erinnern an leuchtende Pilze, die aus der Decke wachsen. Eine spezifische Deckenkonstruktion nimmt die Form der Leuchte auf und integriert sie in das Gesamtbild.

The Brandhorst Museum, built in Munich by famous architects Sauerbruch Hutton, displays the collection of modern and contemporary art made by Udo and Anette Brandhorst. The exhibits are on display in impressive, generously dimensioned galleries with various layouts. All the walls are painted white, whilst the floors and staircases are in solid, light coloured oak. In keeping with the high design standards, visitors are greeted as soon as they enter the foyer by a very special kind of lighting. The integrated, slightly cone shaped Flat Polymero luminaires look like illuminated mushrooms growing out of the ceiling. The ceiling has been constructed specifically to accommodate the shape of the luminaires and to make them part of the overall look.

Deutschordensmuseum Museum »Deutschordensmuseum«

(Bad Mergentheim / Germany)





Pascala® | LED it Strip | High Power | Strip-Light LED

Das heutige Schloss Mergentheim war seit 1219 eine Niederlassung des Deutschen Ordens. Die ehemalige Burg wurde über die Jahrhunderte kontinuierlich erweitert. Ein modernes Museum in den historischen Gemäuern zeigt heute auf rund 3.000 m² Objekte, Bilder und Texte, die die Geschichte des Deutschen Ordens veranschaulichen. Beleuchtet wird der Blick in die Vergangenheit mit neuester Lichttechnik: Strip-Light LED erhellen die Auslagen und Schaukästen, die Rezeption wird durch Pascala Downlights in Szene gesetzt.

The castle in Bad Mergentheim was given to the Teutonic Order in 1219. The former fortress has been continuously expanded over the centuries. Nowadays, it houses a modern museum covering about 3,000 m² of floor space within its historic walls, exhibiting artefacts, pictures and texts bringing the history of the Teutonic Order to life. This journey into the past is illuminated by the latest lighting technology: LED strip lights illuminate the displays and show cases, whilst the reception area is lit by Pascala downlights.



Nadelspot



High Power

Freilichtmuseum Rieck-Haus »Rieck-Haus« Open Air Museum

(Hamburg / Germany)





Pura Spot S

Mehr als fünfhundert Jahre landwirtschaftliche Kultur macht das Freilichtmuseum Rieck-Haus erlebbar. Das Hauptgebäude aus dem Jahr 1533 ist eines der ältesten erhaltenen Fachhallenhäuser Norddeutschlands. Jahrhunderte alte Geräte und Einrichtungsgegenstände geben Zeugnis vom damaligen Leben einer traditionellen Bauernfamilie. Elektrisches Licht gab es vor fast 500 Jahren noch nicht. Deshalb wurden die Stromschieneenstrahler Pura S ganz in schwarz gehalten und dezent verbaut. Durch die perfekte Lichtinszenierung taucht der Besucher ein in längst vergangene Zeiten.

The Rieck-Haus open air museum brings more than 500 years of farming history to life. The main building dating back to 1533 is one of the oldest surviving traditional farmhouses in northern Germany. Machinery and furnishings from over the centuries are witness how was the life for a traditional farming family. There was no electric light nearly 500 years ago of course. The Pura S track spotlights have therefore been kept in black and discreetly installed. The perfect lighting takes the visitor straight back to long forgotten times.



Urania-Sternwarte »Urania« Observatory

(Zurich / Switzerland)





Im Herzen der Stadt Zürich befindet sich die Urania-Sternwarte. Interessierte können hier einen unvergesslichen Blick auf den Kosmos erhaschen und sich wertvolles Wissen über Astronomie aneignen. Mit dem leistungsfähigen Teleskop sind beispielsweise Einzelheiten auf der Oberfläche des Mondes erkennbar. Besonders faszinierend für die Besucher ist ein Blick auf ferne Sterne und Galaxien, die sich in unvorstellbaren Entfernungen draußen im Weltall befinden. Die Planer von Giger Licht inszenierten den Turm dieses einzigartigen Bauwerks mit nur vier Strahlern der Serie Lightstream LED, so dass dieser bereits von weit her als markanter Punkt im Zürcher Stadtbild zu erkennen ist.

The Urania observatory is situated right in the heart of the city of Zurich. Visitors can enjoy an unforgettable view of the cosmos from here and learn some interesting facts from the world of astronomy. With its powerful telescope, for example, it is possible to make out details on the surface of the moon. The view of faraway stars and galaxies, such vast distances away out there in our universe, is particularly fascinating. Designers from Giger Licht chose to illuminate the tower of this unique building with just four spotlights from the Lightstream LED range, making it stand out from afar as a distinctive feature on the Zurich skyline.

Konzerthaus am Gendarmenmarkt Berlin Concert Hall

(Berlin / Germany)





Toledo Flat

Das Konzerthaus Berlin bietet in bester Lage am Gendarmenmarkt ein breit gefächertes Programm vom Sinfoniekonzert bis hin zu speziellen Kinderveranstaltungen. Der berühmte Schinkelbau aus dem Jahr 1821 wurde im zweiten Weltkrieg zerstört und erst 1984 wiedereröffnet. Der Außenbau ist eine detailgetreue Rekonstruktion, während das Innere völlig neu geschaffen wurde. Handwerkliche Meisterleistungen und gestalterisches Einfühlungsvermögen haben ein bis ins letzte Detail stimmiges Ensemble entstehen lassen. Die Beleuchtung setzt stilistisch passende Akzente. Im Garderobenbereich fiel aufgrund der geringen Höhe der abgehängten Decke, die Wahl auf die ultraflachen LED Einbau-Downlights Toledo Flat.

The Berlin Concert Hall occupies a prime spot on the Gendarmenmarkt square in Berlin and offers a wide programme of events from symphony concerts to special children's shows. The famous building designed by Schinkel in 1821 was destroyed during the Second World War and did not reopen its doors until 1984. The exterior was reconstructed to the original design, whilst the interior was completely redeveloped. Master craftsmanship and a high level of design sensitivity have come together to create a harmonious ensemble right down to the last detail. The lighting stylistically brings out the main features. Due to the low height of the suspended ceiling in the cloakroom area, the decision was made to use ultra-flat Toledo Flat recessed LED downlights.



Airbase der Schweizer Luftwaffe Airbase »Swiss Airforce«

(Meiringen / Switzerland)



Terra Edelstahl 245

Der Militärflugplatz Meiringen im Berner Oberland wurde 1941 in Betrieb genommen und wird heute noch von der Schweizer Luftwaffe genutzt. Mit rund 200 Arbeits- und 25 Ausbildungsplätzen ist er ein wichtiger Wirtschaftsfaktor für die Region und ein Anziehungspunkt für Besucher. Interessierte können den Starts und Landungen der Jets in unmittelbarer Nähe zusehen oder das Flughafenareal an regelmäßig stattfindenden Besuchstagen

kennen lernen. Der Eingangsbereich des Geländes wurde durch die Ausstellung eines Einsatzflugzeuges der Schweizer Armee aufgewertet. Damit die Besucher auch bei Dunkelheit jedes Detail erkennen können, wurden die Einbaustrahler Terra Edelstahl mit einer Schutzart von IP68 in den Boden eingelassen. Durch die individuelle Einstellung der Winkel des Reflektors wird das Licht an den richtigen Ort gelenkt und Lichtverschmutzung vermieden.



Meiringen military airport in the Bernese Oberland region of Switzerland opened in 1941 and is still in use by the Swiss Air Force today. With around 200 jobs and 25 trainee positions, it has a high economic significance for the region and is also a visitor attraction. Aircraft enthusiasts can get a close-up view of jets taking off and landing or visit the airport on regular open days. One of the Swiss Army's operating aircraft is on display at the entrance to the site.

To ensure visitors can see every detail even when it's dark, Terra stainless steel projectors with a protection class of IP68 have been set in the ground. The light can be directed at precisely the right place thanks to individual adjustment of the reflector angle, thus avoiding light pollution.

Wehrkirche St. Jakobi »St. Jakobi« Fortified Church

(Neumorschen / Germany)





Ring of Fire®

Die mit Wehrelementen versehene Dorfkirche aus dem 15. Jahrhundert wurde im Zuge von Renovierungsarbeiten mit modernster LED-Technik ausgestattet. Die Anforderungen waren klar formuliert: Noten- und Gesangsblätter sollten gut lesbar sein, ohne dass das Licht zu hell ist oder blendet. Außerdem sollte die Beleuchtung nicht aufdringlich wirken. Das Konzept des Lichtplaners Wolfgang Engelhardt zeigt, wie sich modernes Leuchtendesign mit einem historischen Raum verbinden kann. Die mundgeblasenen Ring of Fire fügen sich harmonisch in das schlichte Gesamtbild der Kirche ein. Die mehrfach für ihr Design prämierte Ringleuchte spendet ihr sanftes Licht direkt und indirekt in den atmosphärischen Kirchenraum.

This 15th century village church with fortifications was fitted with state-of-the-art LED technology during recent renovation work. There was a clear set of requirements for the project: Choir music notes should be easy to read without the light being too bright or dazzling. The lighting also needed to be unobtrusive. The concept that lighting designer Wolfgang Engelhardt came up with shows how modern lighting design can be combined with a historic setting. Mouth-blown Ring of Fire luminaires fit in harmoniously with the modest overall feel of the church. The award-winning design of the ring luminaires provide direct and indirect gentle lighting in the atmospheric church interior.

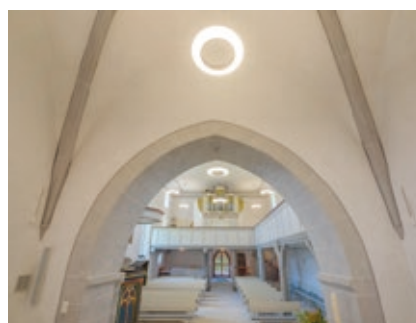

Masjid Hussain Moschee Mosque »Masjid Hussain«

(Seremban / Malaysia)



Lightstream® LED Mini



Pura Spot R

Mystisch ragen die Minarette in den Nachthimmel hinauf, während die riesige Kuppel majestätisch das Gebäude überspannt. Nachts umgibt die Hussain Moschee ein Zauber, dem man sich kaum entziehen kann. Besonders eindrucksvoll wirkt das islamische Gotteshaus durch ein ausgefeiltes Lichtkonzept – ein Spiel mit Licht und Schatten. Lightstream LED Mini lassen die filigranen Minarette erstrahlen. Die beleuchteten Rundgänge sind eine gute Orientierung für die Besucher. Im Inneren wird die mächtige Kuppel mit Pura Spots und Ledona Downlights ausgeleuchtet. Diese Kombination aus direkter und indirekter Beleuchtung betont auch die strukturellen Elemente der Decke. An den Ausgängen sorgen Lichtbänder der Serie LED it Strip mit verschiedenen Farbtemperaturen für Tiefe und Dimension.

The minarets rise mystically up into the night sky, whilst the enormous dome spans majestically over the building. After dark, the Hussain mosque is enveloped in a kind of enticing magic. The Islamic place of worship is particularly impressive thanks to its sophisticated lighting concept – playing with light and shadow. Lightstream LED Mini light up the slender minarets. The illuminated walkways make it easy for visitors to find their way around. Inside the mosque, the mighty dome is illuminated by Pura spots and Ledona downlights. This combination of direct and indirect lighting also brings out the structural elements in the ceiling. LED it strips in various colour temperatures brings depth and dimension.



LED it Strip | Pura Spot R



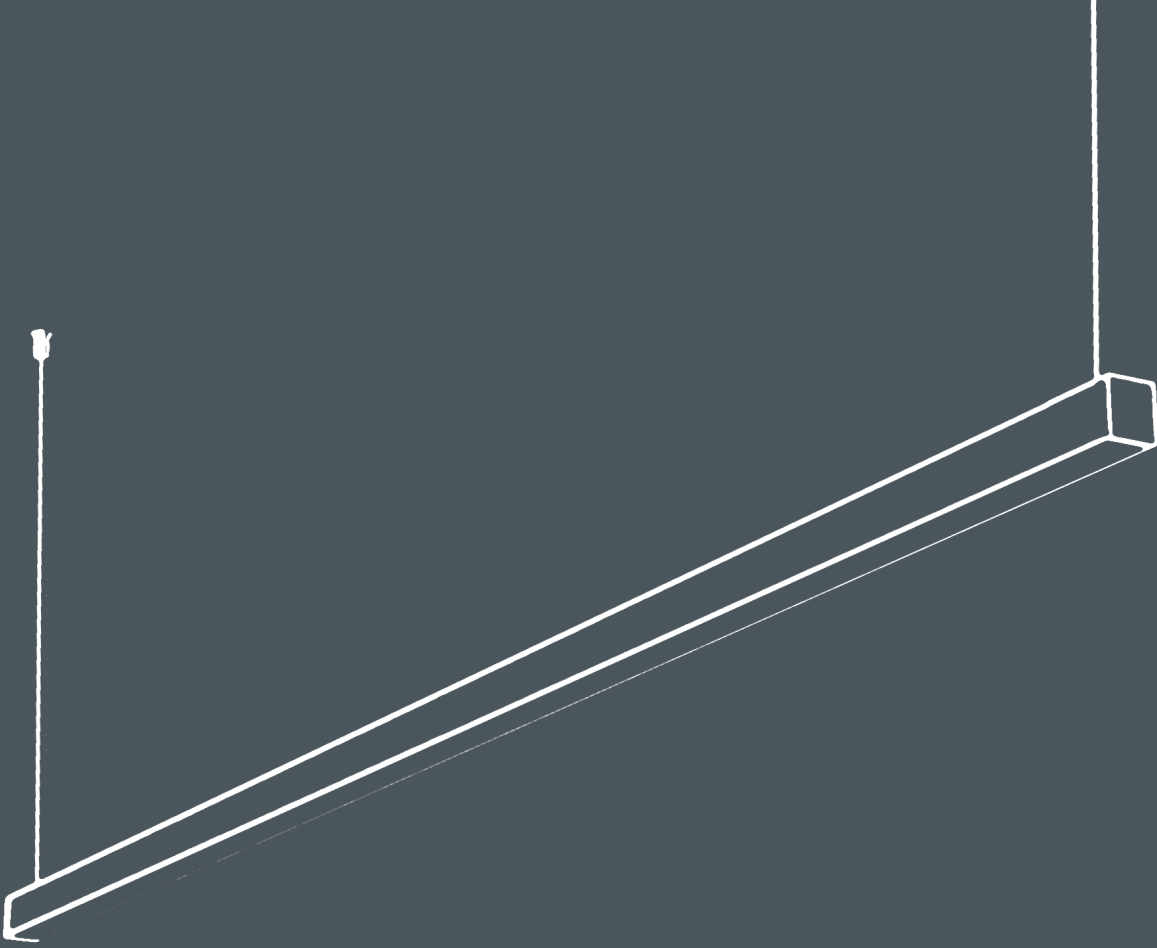

WOHNEN

LIVING



Wohnhaus D Residential Building »D«

(Neumarkt / Germany)



Terra Edelstahl

Es ist das Zusammenspiel von Form und Fassade, mit dem das Architekturbüro Berschneider+Berschneider den Neubau eines Wohnhauses zu einem Hingucker in seiner Umgebung macht: Die gemauerte Natursteinfassade wird mit verschiedenen Bodeneinbaustrahlern der Serie Terra Edelstahl inszeniert. Die Strahler eignen sich perfekt zur visuellen Gliederung, Blickführung und Illuminierung von Objekten. In Kombination mit Holzlamellen und

Putzstrukturen entsteht so auf der Fassade eine spannende Struktur aus Licht und Schatten. Der architektonische Entwurf lebt vom Einklang mit der Natur. Elemente aus der Umgebung werden auch in der Innengestaltung immer wieder aufgegriffen. Lightstream LED illuminieren die Fassade sowie Bäume und Sträucher, die als umgebende Natur in das Gesamtkonzept einbezogen wurden.



The interaction between form and façade is how the architects Berschneider+Berschneider made this new building stand out from its surroundings: the natural stone walls are illuminated by various in-ground spotlights from the Terra stainless steel range. The spotlights are ideal for visually separating, drawing the eye and illuminating installations. Combined with wooden lamella and rendering, this provides the outside of the building with a fascinat-

ing effect of light and shadow. The architectural design is in perfect harmony with nature. Elements from the surrounding environment are also taken up time and again in the interior design. Lightstream LED illuminate the walls, trees and shrubs that are part of the natural surroundings incorporated in the overall concept.

Studentenwohnheim »Campus Westend« Student Accommodation

(Frankfurt on the Main / Germany)



Uno



Uno

Ganz in der Nähe des Frankfurter Campus Westend wohnen Studenten in der Hansaallee in modernen Stadthäusern. Sechs mehrgeschossige Häuser sind in den vergangenen Jahren in die Höhe gewachsen – insgesamt 70.000 m³ umbauter Raum. Die Appartements sind zwischen 17 und 29 m² groß und voll möbliert. Den Internetzugang, die Partyräume und das Fitness-Studio im Keller können die Studierenden kostenlos nutzen. Die Anforderung an die Beleuchtung war bei diesem Projekt klar definiert: günstig und gut. RZB lieferte hier eine Sonderleuchte der Serie Uno, die allen Erwartungen gerecht wird.

Students at Frankfurt's Westend campus live close by in modern town houses in the Hansaallee. Six multi-storey houses have been built over recent years - offering a total of 70,000 m³ of developed living space. The apartments are between 17 and 29 m² and are fully furnished. Internet access, party rooms and a fitness studio in the basement are free for students to use. The lighting requirements for this project were clearly defined: they needed to be cheap as well as good. RZB supplied special luminaires from the Uno range, which fulfilled all expectations.



Wohnpark Lichtenberg »Lichtenberg« Residential Park

(Berlin / Germany)





Cadero®

Um einen zentralen Platz gruppieren sich die modernen Ensemblehäuser. Auf dem Areal entstanden insgesamt 75 moderne Stadthäuser in alt bewährter Stein auf Stein Massivbauweise. Für die neuen Eigenheimbesitzer muss die Beleuchtung nicht nur stilvoll und hochwertig sein, sondern auch in das Energiekonzept des Hauses passen. Terrassen, Balkone und Eingangsbereiche werden von der Wandleuchte Cadero beleuchtet. Sie wertet Räume, Flächen und Fassaden auf und integriert sich mit ihrer quadratischen Form mühelos in die moderne Architektur.

Modern ensemble houses are grouped around a central square. A total of 75 modern city houses were constructed using the old stone on stone massive construction method. The new homeowners wanted the lighting not only to be stylish and high-quality, but also to fit in with the energy concept of the housing. Cadero wall luminaires provide the lighting for terraces, balconies and entrance areas. Cadero enhances rooms, surfaces and façades and its square format means it integrates seamlessly with the modern architecture.

Villa

(Bellerive / Switzerland)



Vortex

Die private Villa liegt eingebettet in Weinberge am Südhang des Mont Vully. Der loftartige Wohnraum ist großzügig verglast und bietet eine atemberaubende Aussicht auf den Murtensee und die imposante Bergkulisse. In enger Zusammenarbeit mit dem Architekten Steve Ducret wurde eine dezente Lichtlösung gesucht. Vortex Einbaustrahler erfüllen diese Anforderung perfekt, da sie im gesamten Innen- und überdachten Außenbereich eingesetzt werden können. LED-Lichtbänder der Serie Less is more 21 unterstreichen die geraden Linien des Wohnbereichs. Angesteuert via Wandstation oder Fernbedienung lassen sich individuelle farbige Lichtsituationen oder auch programmierte Lichtszenarien abspielen.

This private villa lies amidst the vineyards on the south-facing slopes of Mont Vully. The loft-style living space uses a lot of glass, offering breathtaking views over Lake Morat and the impressive mountain scenery. Working closely with the architect, Steve Ducret, a discreet and uniform light solution to fit in with the property was required. Vortex spotlight with DALI control provided the perfect solution, since they can be used throughout the interior and in covered outdoor spaces. The Less is More 21 LED light strip emphasises the straight lines in the living area. Using a wall station or remote control, individual lighting situations or programmed lighting scenarios can be set.



Less is more® | Vortex



Less is more®

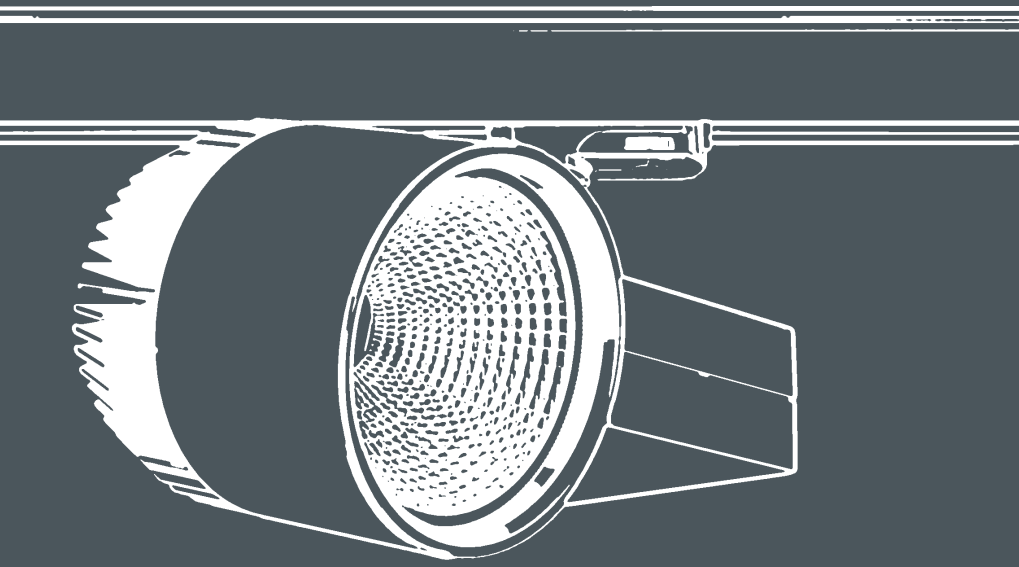

LADENBAU

STORES &
SHOPS



Atelier Heigl

(Munich / Germany)



Schmuckstücke zu Schmuckstücken: Das war die Vision des Münchner Uhrmachers und Goldschmied Christian Heigl, als er sich für hochkarätige Produkte von RZB entschied. Im modern gestalteten Atelier Heigl erhellen drei Ring of Fire den Verkaufstresen mit integrierten Vitrinen. Die edlen Hängeleuchten erinnern an überdimensionale Ringe und harmonisieren mit den runden Formen der Inneneinrichtung. Aus mundgeblasenem Opalglas hergestellt, demonstrieren die Leuchtkörper ebenso wie die ausgestellte Ware Handwerkskunst in Perfektion. Aber die Beleuchtung stiehlt den echten Schmuckstücken und Uhren nicht die Show. Diese werden mit eingebauten, schwenkbaren Golas Evo Spots perfekt in Szene gesetzt. Die brillante Farbwiedergabe lässt die Kostbarkeiten in allen Facetten erstrahlen.

Gems for gems: this was the vision of the Munich-based clock-maker and goldsmith, Christian Heigl, when he selected high-quality RZB products. Three Ring of Fire luminaires illuminate the glass display cases fitted in the sales counter at the modern Atelier Heigl. The sophisticated pendant luminaires are reminiscent of oversized rings and fit in with the rounded shapes of the interior furnishings. Made of mouth-blown opal glass, the luminaires demonstrate craftsmanship to perfection, just like the goods on display. However, the lighting does not steal the show from the real gems and watches. These are shown off to perfection thanks to integrated, swivel-mounted Golas Evo spots. The brilliant colouring rendition allows the precious objects to shine in all their facets.



Ring of Fire®



Golas® EVO

Giahi Tattoo & Piercing Studio

(Zurich/Switzerland)



Sidelite®

Tätowieren und Piercen – für viele eine faszinierende Kunst am menschlichen Körper. Seit über 15 Jahren steht das Tattoo-Studio Giahi für Professionalität, Persönlichkeit und höchste Ansprüche. Die erfolgreiche Kombination aus Tradition und Innovation inspirierte auch das Designkonzept von Giger Licht für das neue Zürcher

Studio. Der rustikale aber gleichzeitig junge Look wird von den energieeffizienten und wartungsarmen Stromschienenstrahlern Pura S Maxi LED unterstrichen. Sidelite-Pendelleuchten sorgen mit höchster Farbwiedergabe an diesem besonderen Arbeitsplatz dafür, dass jeder Stich sitzt.



Pura Spot S



For many, tattoos and piercings are fascinating works of art on the human body. For more than 15 years now, the Giahi Tattoo Studio has been offering a professional, friendly service with the highest standards. This successful combination of tradition and innovation is also what inspired Giger Licht in its design concept for the new

Zurich studio. The rustic yet at the same time modern look is underlined by energy efficient and easy maintenance Pura S Maxi LED track spotlights. Sidelite pendant luminaires provide outstanding colour rendition so that every detail can be executed perfectly.

Optiker Schoneweg »Schoneweg« Opticians

(Hamburg / Germany)





Sidelite® ECO

Wellness für die Augen: der Hamburger Optiker Schoneweg setzt auf beste Qualität, innovative Technik und persönliche Beratung. In modernen Räumen wird ein breites Sortiment rund ums Sehen angeboten, von Brillen bis hin zu Accessoires für jeden Geschmack. Die anspruchsvolle Innenarchitektur wird durch eine Lichtdecke aus einzelnen quadratischen Sidelite Eco Leuchten in stimmungsvolles Licht getaucht. Die Lichtplaner der Hamburg Design GmbH sorgten damit nicht nur für ein optisches Highlight, sondern auch für beste Bedingungen beim ultimativen Sehtest.

Wellness for the eyes: Hamburg-based opticians, Schoneweg, offer the best quality, innovative technology and personalised advice. In these modern premises, you can find a wide range of products for the eyes, from glasses to accessories to suit every taste. The sophisticated interior decor is immersed in atmospheric light thanks to a luminous ceiling made up of individual square Sidelite Eco luminaires. The lighting designers at Hamburg Design GmbH were therefore able to provide not only a visual highlight, but also the best conditions for the ultimate sight test.



Juwelier Christ »Christ« Jewellers

(Düsseldorf / Germany)



Pura Spot S

Als die renommierte Juwelierkette Christ einen neuen Shop in Düsseldorf eröffnete, wurde dieser zu einer Inszenierung des Besonderen. Auf 170 m² Fläche sollten Kunden und Produkte gleichermaßen im Mittelpunkt stehen. Das entsprechende Architekturkonzept basiert auf Klarheit, Wertigkeit, Einheitlichkeit und Fokussierung. Kontraste zwischen Hell und Dunkel dominieren die Gestaltung des Innenraums. In Kombination mit hochwertigen

Materialien entsteht so ein Ort für einen mit allen Sinnen spürbaren Luxus. Die Pura Strahlerserie verleiht dem Verkaufsraum einen edlen Glanz und rückt ausgewählte Schmuckstücke anmutig ins beste Licht. Christ will mit seinem neuartigen Designkonzept seine Kunden inspirieren und verführen. Eine perfekte Show, bei der die Beleuchtung eine wichtige Rolle spielt.



When the well-known jewellery chain, Christ, opened a new shop in Düsseldorf, the emphasis was placed on a special kind of presentation. The focus in the 170 m² shop space needed to be equally on the customers and the products. The resulting design concept is based on clarity, value, consistency and focus. The contrast between light and dark dominate the interior design. In combination

with high-quality materials, this results in a place where luxury can be perceived with all the senses. The Pura spotlight series gives the sales space a sophisticated glamour and gracefully shows select items of jewellery in their best light. Christ aims to inspire and tempt its customers with its brand new design concept. A perfect show, in which the lighting plays a major role.

Parfümerie Douglas »Douglas« Perfumery

(Warsaw / Poland)



Pura Spot R | Pura Spot S

Ein Meer von Flacons, Tuben und Tiegeln füllt den Raum mit einem Versprechen von Schönheit und Wohlbefinden. Eine fast grenzenlose Auswahl an Kosmetik-Artikeln steht für diejenigen bereit, die sich verwöhnen wollen oder auf der Suche nach einem neuen Look sind. Die Wirkung eines neuen Make-ups kann unter professioneller Anleitung direkt an kleinen Schminktischen getestet werden. In Szene gesetzt wird die neue Douglas-Filiale in Warschau

mit Stromschienen - und Einbaustrahlern der Serie Pura, die nicht nur für optimale Sehbedingungen und Farbwiedergabe sorgen, sondern auch die unterschiedlichen Produkte mit all ihren Nuancen attraktiv machen. Die schwenk- und drehbaren Spots erlauben eine punktgenaue Ausrichtung auf die Waren, wenn in regelmäßigen Abständen lokal neu präsentiert und dekoriert wird.



A sea of pots, tubes and jars fills the shop floor with the promise of beauty and well-being. A practically limitless selection of cosmetics is on offer to those who want to treat themselves or are looking for a new look. Customers can sit at small dressing tables to test how new make-up looks, under the guidance of a professional. The new Douglas branch in Warsaw is lit by track-mounted spotlights



and projectors from the Pura range, which not only ensure the best visual conditions and colour rendition, but also make all the different kinds of products look appealing. The pivoting and rotating spots can be directed precisely at the goods on display, which is regularly redesigned and reorganised.

Schmitt-Raumdesign | Stilhaus Koblenz Schmitt Interior Design | Stilhaus Koblenz

(Koblenz / Germany)



Less is more® | Pura Spot S



Less is more® | Pura Spot S

Das Stilhaus Koblenz vereint ein Markenangebot aus den Bereichen Einrichtung und Wohndesign – vom Klassiker bis hin zur Avantgarde. Moderne Architektur mit angenehmer Atmosphäre in Verbindung mit kompetenter Beratung machen den Besuch im Stilhaus zu einem Erlebnis für Ästheten und sind Inspirationsquelle für Bauherren und Architekten. Die Anforderungen an die Beleuchtung sind hoch: atmosphärische Stimmung, höchste Farbwiedergabestufe, hohe Akzentbeleuchtungsstärken und perfekte Entblendung. RZB hat dafür mit einem stimmigen Konzept der Strahlern Pura Maxi, Downlight Levido, Linearleuchten der Serie Less is more sowie der Bodeneinbauleuchte Terra Edelstahl - zur Inszenierung der Außenflächen - die perfekte Antwort.

Stilhaus Koblenz is home to various brands from the design and interior design sectors – ranging from the classic to the avant-garde. Modern architecture with a pleasant atmosphere, combined with expert advice, turn a visit to the Stilhaus into a real experience for aesthetes and a source of inspiration for developers and architects. High demands are made on the lighting: plenty of atmosphere, ultimate colour rendition, high-performance accent lighting and perfect glare restriction. RZB was able to meet these requirements with a coherent concept made up of the Pura Maxi projector, Levido downlight, Less is more linear luminaires and Terra stainless steel in-ground luminaires.



Terra Edelstahl



Pura Spot S



Pura Spot R

P & T - Paper & Tea

(Berlin / Germany)



Pura Spot S

Seit 2012 revolutioniert die von Jens de Gruyter ins Leben gerufene Marke P & T von Berlin aus die gehobene Teekultur. Mit konventionellen Teeläden hat das neue Konzept wenig zu tun. Stattdessen setzt man auf Vermittlung und Dialog, Information und Sinneserfahrung. So entstand im zweiten Store in Berlin-Mitte in Kooperation mit dem Architekten und Produktdesigner Fabian von Ferrari eine Mischung aus ästhetisch puristischem Store und Naturkundemu-

seum. Der Kunde kann sich frei im Raum bewegen. Wer möchte kann hier riechen, dort fühlen oder sich an einer der Tee-Bars seine Lieblingsmischung direkt aufbrühen lassen. Um ein behagliches Wohlfühl-Ambiente zu zaubern, hat sich der renommierte Produktdesigner für fein akzentuierende Stromschieneustrahler der Serie Pura entschieden.



The brand P & T, established in 2012 by Jens de Gruyter in Berlin, is revolutionising the sophisticated tea culture. The new concept has little in common with conventional tea shops. Instead, the focus is on communication and dialogue, information and sensory experiences. And so for the second store in central Berlin, which was designed in partnership with architect and product designer Fabian von Ferrari, the result is a blend of an aesthetically purist

store and a natural history museum. Customers can move freely around the store. If they wish, they can stop to smell or touch one of the products or have their favourite brew made especially for them at one of the tea bars. In order to conjure up a cosy feeling of well-being, the famous product designer chose the discreetly accentuating track spotlights from the Pura range.



Pura Spot S

Blumenladen Creativ »Creativ« Florists

(Berlin / Germany)



Tarek S

Eine Vielfalt von farbenfrohen Blüten und Gräsern ist eine Augenweide beim Betreten des kleinen aber feinen Blumenladens. Inmitten von patinagrünen Wänden und einer Einrichtung im Vintagestyle lässt die hochwertige Beleuchtung das kreativ gestaltete Blumenmeer in atemberaubender Schönheit erstrahlen. Für den ausführenden Elektroinstallationsbetrieb, die Brandenburger Skopnik GmbH

& Co. Elektro KG, bestand die Aufgabe darin, die unterschiedlichen Pflanzen mit hoher Farbreinheit naturgetreu zur Geltung zu bringen. Die Wahl fiel auf den Strahler Tarek S mit Colour Fresh LED. Die hervorragende Farbwiedergabe zeigt Wirkung: Seit der Umrüstung auf den Strahler verzeichnet der kleine Blumenladen ein Umsatzplus von rund 30 Prozent.



Tarek S



A variety of colourful blooms and greenery is a feast for the eyes as you enter the small but divine flower shop. Set amidst patina green walls and a vintage-style décor, the creatively designed sea of flowers is enhanced in breath-taking glory by the high-quality lighting. The appointed electrical installation company, Skopnik GmbH & Co. Elektro KG from Brandenburg, was given the task of setting off the

various plants in a natural way so as to maintain their true colours. They decided to use the Tarek S projector with Colour Fresh LED. The outstanding colour rendition is truly effective: since the projectors were installed, the small flower shop has seen its turnover increase by around 30 percent.

Wine Palace

(Barcelona/Spain)



Pura Spot S



Hier kommen echte Weinkenner genauso auf ihre Kosten wie Neulinge im Land der edlen Tropfen. Auf 520 m² reiht sich Flasche an Flasche und Fass an Fass. Auch der spanische Serrano-Schinken und andere traditionelle Köstlichkeiten dürfen hier nicht fehlen. Absoluter Blickfang sind übergroße attraktive Fotografien von verschiedenen Weinen und Leckereien, die die Regale zieren. Die perfekte Inszenierung der Produktpräsentationen in satten kräftigen Farben übernehmen flexible Stromschienstrahler der Serie Pura, die sich dank ihrer schwarzen Farbe fast unsichtbar in die dunkle hohe Decke integrieren.

Here there is something for everyone, from genuine wine connoisseurs to newcomers to the world of fine wines. Rows of bottles and barrels fill a surface area of 520 m². You can also find Spanish Serrano ham and other traditional delicacies. Oversized photos of various wines and delicacies adorning the shelves are a stunning eye-catcher. Perfect product presentations in rich and powerful colours are guaranteed thanks to flexible track spotlights from the Pura range, which are black and therefore almost impossible to see in the high dark ceiling.



Frischemarkt Seemann »Seemann« Fresh Foods Market

(Boltenhagen / Germany)



Pura Spot R | Pascala®

Das idyllische Ostseebad Boltenhagen lockt jedes Jahr viele Touristen an, die ihren Urlaub in den gemütlichen Ferienwohnungen des Örtchens verbringen. Mit Lebensmitteln können sich die Urlauber im Frischemarkt Seemann versorgen. Hier ist auch das Einkaufen ein kleines Erlebnis. Die Auswahl ist groß: knackiges Obst und

Gemüse, frischer Fisch und saftiges Fleisch locken den Kunden. Dank exzellenter Farbwiedergabe der flexibel schwenkbaren Einbauspot Pura R in Kombination mit den Downlights Pascala sieht die gut strukturierte und erlesene Auswahl an Lebensmitteln besonders appetitlich aus.



The idyllic Baltic Sea resort of Boltenhagen attracts many tourists every year who come to spend their holidays in the resort's comfortable holiday apartments. Holiday makers can buy their groceries at the Seemann fresh foods market. Even doing the shopping is an experience here. There is a wide choice of beautifully fresh fruit and

vegetables, fish and meat to tempt customers. Thanks to the excellent colour rendition provided by swivel-mounted Pura recessed spots combined with Pascala downlights, the well-arranged and exquisite selection of foods looks particularly appetising.

Brasserie Dupont

(Tourpes / Belgium)



Die Brasserie Dupont ist Teil der Geschichte des belgischen Biers. Im Städtchen Tourpes gelegen stammen ihre Gebäude aus dem Jahr 1759. Es wird dort seit 1844 ununterbrochen gebraut. Spezialität sind obergärige Biere, die in der Flasche nachgären. Aber auch Käsesorten, die gut zum Bier passen, stellt die Brasserie selbst her. Pura Strahler verleihen dem modernen Verkaufsraum im traditionellen Backsteingebäude eine ansprechende Lichtstimmung. Ring of Fire Leuchten über dem Verkaufstresen setzen einen eleganten Akzent. Tradition und Qualität – diese zwei Worte spiegeln die Philosophie der Brasserie Dupont wieder und sind in dem kleinen Laden spürbar.

The Dupont brasserie plays a part in the history of Belgian beer. Situated in the small town of Tourpes, its buildings date back to the year 1759. Beer has been brewed on the site continuously since 1844. The brasserie specialises in top-fermented beers, which undergo secondary fermentation in the bottle. It also makes its own cheeses to go with the beer. Pura projectors provide attractive lighting for the modern sales area in the traditional brick building. Ring of Fire luminaires above the display cases produce an elegant effect. Tradition and quality - these two words reflect the philosophy of the Dupont brasserie and both are represented in the little shop.



Ring of Fire® | Pura Spot S

Kinderschuhgeschäft Carabistouille »Carabistouille« Children's Shoe Shop

(Bouge / Belgium)



Pura Spot S



Schuhe kaufen mit Kindern macht keinen Spaß! Oder doch? Das Carabistouille im belgischen Bouge hat sich auf Kinderschuhe spezialisiert und bietet ein Einkaufserlebnis für Groß und Klein. Die Regale sind nicht überladen, sondern die Schuhe werden in einem großzügigen, liebevoll gestalteten Raum präsentiert. Kunterbunte wie gedeckte Farben kommen im LED-Licht der Pura Spots voll zur Geltung – genauso wie niedliche Details auf dem Schuhwerk für kleine Prinzessinnen.



Pura Spot S

Buying shoes with children is no fun at all! Or is it? Carabistouille in Bouge, Belgium, specialises in children's shoes and offers a shopping experience for little ones as well as adults. The shelves are not overstocked and instead the shoes are presented in a spacious, beautifully designed room. The LED light supplied by the Pura spots brings out bright and more muted colours just as well as the cute details on shoes for little princesses.

Zalando Outlet

(Frankfurt on the Main / Germany)



Centryxx® | Halyxx®

Pumps, High-Heels, Stiefeletten und Sneaker in allen Materialien und Formen, meterlange Kleiderstangen mit trendigen Shirts, die in unzähligen Mustern das gesamte Farbspektrum wiedergeben. Im Frankfurter Zalando Outlet gestalteten die Architekten 1100: Architekten Riehm + Piscuskas auf 1.000 m² eine loftartige Verkaufsfläche. Im Hinblick auf die Sicherheitsbeleuchtung entschieden sich die Lichtplaner der Licht-Concept GmbH aus Walldürn für

Produkte von RZB: Zur Beleuchtung der Rettungswege dient die mit speziellen Linsen ausgestattete, für hohe Räume prädestinierte Leuchte Centryxx. Die LED-Notleuchte Halyxx weist mit ihrer hochtransparenten Displayscheibe den schnellsten Weg nach draußen. Die Leuchten sind miteinander vernetzt und werden über das DALI-Überwachungssystem gesteuert.



Pumps, high heels, boots and trainers in all shapes and sizes and metres of clothing rails with trendy shirts in all shades of the colour spectrum. In the Zalando Outlet in Frankfurt, the architects 1100: Architekten Riehm + Piscuskas have designed a 1,000 m² loft-style sales floor where there are plenty of bargains to be had. For the emergency lighting system lighting designers Licht-Concept GmbH from Walldürn decided to use RZB products. Escape routes are

illuminated by Centryxx luminaires, which are fitted with special lenses and are made especially for rooms with high ceilings. Halyxx emergency LED luminaires with highly transparent display panels show the quickest route to the exit. The luminaires are interconnected and are controlled by the DALI monitoring system.

Nike Red - White Store

(Moscow / Russia)



Pura Spot S



Pura Spot S

Spartak Moskau, der Kult-Verein der russischen Metropole, kann stolz sein auf den größten Club-Store in Osteuropa – mit einer Fläche von mehr als 500 m². Das Design des Ladens wurde von führenden europäischen Designern und lokalen Künstlern entwickelt. Für die Beleuchtung haben die Lichtplaner von Trinova ausschließlich Hochleistungs-LED verwendet. Pura Spot S Maxi Strahler lassen den Store und die Vereinsfarben Rot und Weiß erstrahlen. Da schlägt das Fußball-Herz der Fans höher.

Spartak Moscow, the Russian capital's legendary football club, boasts the largest club store in eastern Europe with a surface area of more than 500 m². The shop was designed by leading European designers and local artists. Lighting designers from Trinova used exclusively high performance LEDs for the lighting. Pura Spot Maxi projectors light up the store and set off the red and white club colours. It's enough to make any football fan's heart beat faster.

Megastore »Paris Saint-Germain«

(Paris / France)





Pura Spot S

Da schlägt das Fußballherz höher: Schals, Trikots, Pullover und Caps in rot und blau soweit das Auge reicht. Der Megastore des berühmten Fußballclubs Paris-Saint Germain lässt für eingefleischte Fans keine Wünsche offen. Und damit nicht nur die Augen, sondern auch die Vereinsfarben richtig strahlen, wurden im Store Stromschienen-Strahler der Serie Pura verbaut. So ist die Wahl für das perfekte Outfit schnell getroffen, um der Mannschaft beim nächsten Heimspiel in der französischen Metropole wieder begeistert zu zujubeln.

There is plenty here to make any football fan's heart beat faster: scarves, shirts, jerseys and caps in red and blue as far as the eye can see. The mega store for the famous Paris-Saint Germain football club has something for all of its fans. And to make sure that the club colours shine as bright as the fans eyes, track-mounted spotlights from the Pura range have been installed in the store. This makes it quick and easy for visitors to choose the perfect outfit to cheer for their team during the next home match in the French capital.

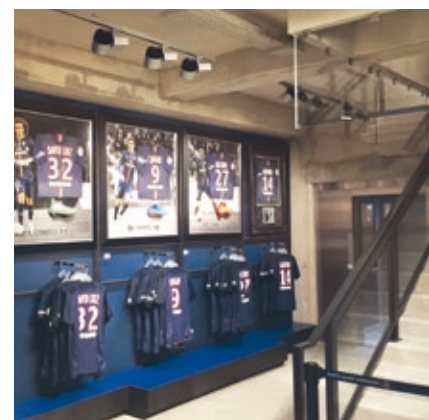

Einkaufszentrum Forum Stein »Forum Stein« Shopping Centre

(Stein/Germany)



Ralite® Highbay



Pascala® | Flatliner

Eine denkmalgeschützte Villa ist Blickfang und Mittelpunkt des neuen Einkaufszentrums in Stein im Landkreis Fürth. Um sie herum gruppiert sich ein vielseitiger Mix aus Lebensmitteln, Textilien, Elektronik- und Drogerieprodukten sowie ein Food Court, der von einer großen Glaskuppel überspannt ist. Diese architektonisch gelungene Mischung aus Tradition und Moderne wird über die Glaskuppel mit Tageslicht versorgt und durch Ralite Highbay Pendelleuchten effektiv in Szene gesetzt, insbesondere bei Dämmerung. Den Bereich des Cafés definieren farbliche Flatliner Pendelleuchten während hochwirksame Pascala Downlights die breiten Verkehrswege erhellen.

A landmarked mansion is an eye-catching central feature of the new shopping centre in Stein, in the Fürth district of Bavaria. Grouped around the building is a variety of shops selling groceries, textiles, electronics and pharmaceuticals, as well as a food court covered by a large glass domed roof. This pleasing architectural mix of the traditional and the modern is flooded with natural light thanks to the glass dome and is shown off effectively with Ralite Highbay pendant luminaires, especially when the light outside is fading. The café area is defined by colourful Flatliner pendant luminaires, whilst highly effective Pascala downlights illuminate the wide walkways.



Harley-Davidson Westpoint

(Augsburg / Germany)



Einmal mit einer Harley auf der Route 66 durch Amerika zu fahren – das gehört für einen echten Biker fast zum Pflichtprogramm. Aber auch von Süddeutschland aus lassen sich Reiseträume realisieren. Im neugebauten Westpoint in Augsburg kommen eingefleischte Harley-Fans voll auf ihre Kosten: Nach dem Motto „Größer, schöner, besser“ bietet die 1.600 m² große Location neben einer

riesigen Ausstellungsfläche auch einen großzügigen Gastronomiebereich und Service-Leistungen rund um die extravaganten Zweiräder. Um Chrom, Leder und Reifen im bestem Licht zu präsentieren wurden auf Stromschienen flexible Calido Strahler und Ralite Spots montiert - da fehlt nur noch der Geruch von Benzin und der richtige Sound.



Ralite® Highbay | Flatliner



Taking the Harley on a run down Route 66 in the States is on every biker's list of not-to-be-missed experiences. But travel dreams can also come true in southern Germany. True Harley fans will find plenty on offer at the newly constructed Westpoint in Augsburg: Under the motto "Größer, schöner, besser" ("Bigger, more beautiful, better"), the 1,600 m² site has an enormous showroom, as well

as a large restaurant area and all the services you need for these flamboyant bikes. In order to show off all the chrome, leather and thick tyres to their best advantage, flexible Calido projectors and Ralite spots have been mounted on tracks - now all that's missing is the smell of petrol and the right sounds.

Autohaus Scholz »Scholz« Car Dealership

(Bamberg / Germany)



Pascala® | Lightstream® LED



Pascala®

Das Autohaus Scholz wurde 1894 gegründet und war einer der ersten Benz-Vertreter der Welt. Auch 120 Jahre später werden hier Flaggschiffe von Mercedes-Benz zur Schau gestellt und die Kunden genießen professionelle Beratung. Seine Fahrzeuge entwickelt Mercedes-Benz unter ökologischen Gesichtspunkten und auch bei Services und Leistungen hat sich die Automarke der Nachhaltigkeit verpflichtet. Dem entsprechend wurden im Servicehaus in Bamberg konventionelle HIT-Strahler und TC Downlights durch energieeffizientere LED-Beleuchtung ersetzt. Durch den hohen Wirkungsgrad der Miro-Silver beschichteten Pascala Downlights wird nicht nur eine ca. 50-prozentige Energieeinsparung erreicht sondern auch die Ausstellungsfahrzeuge exzellent ins Rampenlicht gesetzt.

The Scholz car dealership was founded in 1894 and was one of the world's first Benz dealers. 120 years later, flagships from Mercedes-Benz are still on show and customers can benefit from professional advice. Mercedes-Benz takes ecological principles into account in the development of its vehicles and has also pledged to devote itself to sustainability in the services it provides. With this in mind, conventional HIT spotlights and TC downlights have been replaced by energy-efficient LED lighting at its Bamberg service centre. The high efficiency of the mirosilver coated Pascala downlights not only achieves energy savings of approx. 50 percent but also shows off the vehicles in the showroom to perfection.

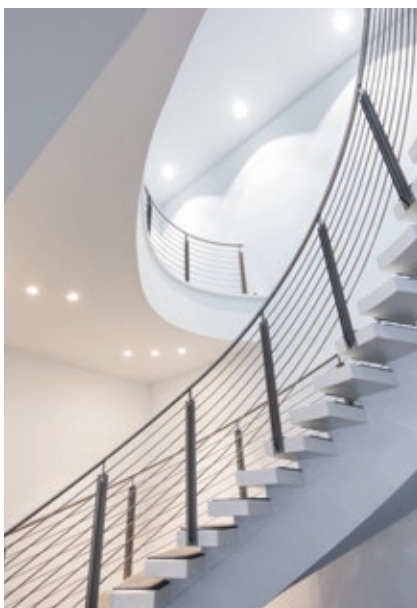

Levido



Pascala®



Pascala®

Autohaus Gelder & Sorg »Gelder & Sorg« Car Dealership

(Haßfurt / Germany)





Ralite® Spot S | Pura S ECO

Qualität und Kompetenz, dafür steht das Autohaus Gelder & Sorg an verschiedenen Standorten. Auf der großzügigen Ausstellungsfläche in Haßfurt können die Kunden Neu- und Gebrauchtwagen erleben. Viel Glas und eine gelungene Mischung aus Tages- und Kunstlicht sorgen für eine freundliche Atmosphäre. Die große Raumhöhe des Autohauses sprach für den Einsatz des Hochleistungsstrahlers Ralite Spot S. Unterstützt durch den Strahler Pura S Eco werden die Fahrzeuge in allen Details perfekt in Szene gesetzt. Das Beleuchtungskonzept mit den innovativen LED-Spots bedeutet für Gelder & Sorg auch einen echten Fortschritt in Sachen Energieeffizienz.

Quality and expertise are provided by Gelder & Sorg dealerships at several locations. Customers can discover new and used vehicles at the spacious showroom in Haßfurt. Plenty of glass and a successful mix of natural and artificial light ensure a friendly atmosphere. The extended room height at the dealership meant that it made sense to use the high-performance Ralite Spot S spotlight. Supported by the Pura S Eco spotlight, the vehicles are shown off to perfection in all their details. The lighting concept using innovative LED spots has also allowed Gelder & Sorg to make a real leap forward in terms of energy efficiency.

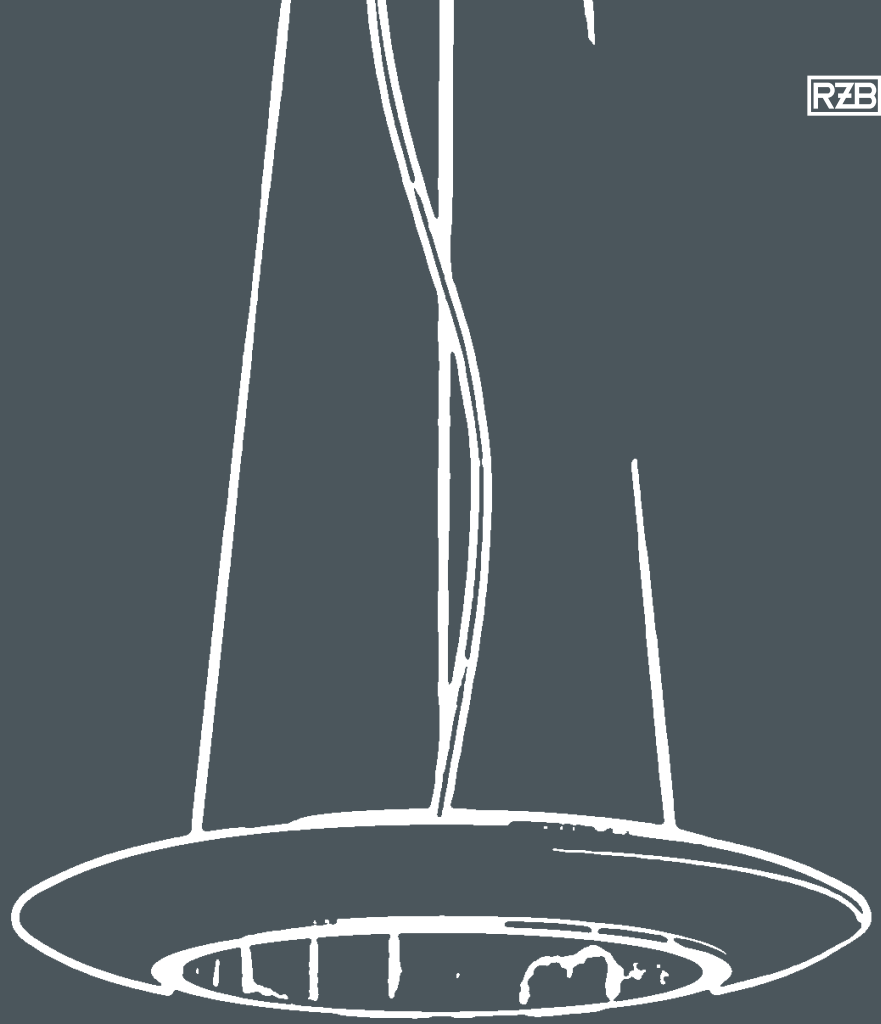

GESUNDHEIT &
PFLEGE

WELL-BEING &
HEALTHCARE



Zahnarztpraxis Dr. Reese & Wilke »Dr. Reese & Wilke« Dental Practice

(Berlin / Germany)



Sidelite® ECO | Ledona



Ring of Fire®

Wenn der Türsummer ertönt, betreten die Patienten von Dr. Nadine Reese und Andreas Wilke eine ansprechend gestaltete moderne Praxis. Hier wird für den Patienten alles getan, um den Aufenthalt so angenehm wie möglich zu gestalten. Passend zur hochwertigen Ausstattung der Praxis wurde das Beleuchtungskonzept gestaltet: Lichtakzente im Empfangs- und Flurbereich liefern die Einbau-Downlights Levido, mundgeblasene LED-Pendelleuchten Ring of Fire sorgen für schlichte Eleganz, während eingebaute Sidelite Eco Flächenleuchten in den Behandlungszimmern ein präzises Arbeitslicht liefern.

When the door buzzer sounds, patients of Dr. Nadine Reese and Andreas Wilke are welcomed to an attractively designed modern practice. Here everything is done to make sure patients' visits are as pleasant as possible. The lighting concept has been designed to match the high quality furnishings in the practice. Light accents in the reception and corridor area are created by Levido recessed downlights, whilst mouth blown Ring of Fire LED pendant luminaires ensure a touch of elegance and Sidelite Eco recessed luminaires in the treatment rooms provide targeted work light.



Levido



Sidelite® ECO



Ring of Fire®

»StattHaus« Offenbach

(Offenbach / Germany)



Flatliner



Flatliner

Die Gründerzeitvilla dient Demenzkranken als Wohngemeinschaft. Die Ziele der ambulant betreuten Wohngruppe der Hans und Ilse Breuer-Stiftung sind Teilnahme am gesellschaftlichen Leben sowie das Bewahren eines Gefühls von Geborgenheit und Vertrautheit. Im StattHaus wird eine Lebens- und Wohnsituation geschaffen, die den eigenen vier Wänden soweit wie möglich entspricht. Vor diesem Hintergrund war es wichtig, die passenden Lichtstimmungen zu erreichen. Große Stoffschirme der LED Serie Flatliner in freundlichem Gelb hängen deshalb an der Decke der Gemeinschaftsküchen und sorgen für eine blendfreie Beleuchtung in der sich die Bewohner geborgen fühlen können.

This Wilhelminian villa serves as a residential community for dementia sufferers. The objectives of the sheltered housing group run by the Hans and Ilse Breuer Foundation are for residents to participate in social activities and to maintain a feeling of security and trust. The idea is to provide the kind of living conditions, which as far as possible reflect residents' own four walls. With this in mind, it was important to create the right kind of lighting mood. Large fabric lampshades in a friendly yellow colour from the Flat Liner LED range therefore hang from the ceilings of the communal kitchen and provide glare free lighting in which residents can feel safe.



Flatliner

»Athleticum Osnabrücker Turnerbund«

(Osnabrück / Germany)



Sidelite® ECO



Auf über 1.000 m² bietet das Athleticum den Mitgliedern des Sportvereins eine ansprechende Trainingsfläche für allgemeine und individuelle Fitness mit kompetenter Betreuung. Im modern ausgestatteten Fitnessstudio können die Sportler nach Lust und Laune alleine oder in Gruppen trainieren. Das gemeinsam mit dem Installateur Albers aus Ochtrup entwickelte Lichtkonzept soll Trainingsleistung und Motivation fördern. Mit rechteckigen LED-Leuchten der Serie Sidelite Eco wird die nötige Beleuchtungsstärke geschaffen.



Sidelite® ECO

The Athleticum sports club offers its members 1,000 m² of training space for general and individual fitness training with expert advice. In the fitness studio with its modern equipment, sports men and women can train alone or in groups as they please. The lighting concept, developed alongside the fitters Albers from Ochtrup, aims to support training performance and motivation. The required lighting intensity has been achieved using rectangular LED luminaires from the Sidelite Eco range.

Indigo Fitness Club

(Lucerne/Switzerland)



Pura S ECO



Pura S ECO

Weniger ist manchmal mehr: Indigo Fitness ist ein junger, in der Deutsch-Schweiz expandierender Fitness-Club mit begrenzter Mitgliederzahl pro Niederlassung. Der exklusive Club in Luzern präsentiert sich an prominentester Adresse und stellt das Juwel der Indigo Fitness Club Collection dar. Beim Interieur wurde Wert auf edles Understatement gelegt: es ist stylisch und puristisch. Die Funktionsanforderung hinsichtlich der Beleuchtung wurde von den Lichtplanern der Giger Licht AG genau definiert. Das Lichtkonzept für die Trainingsräume realisierten die Lichtplaner hauptsächlich mittels vertikaler Beleuchtung über die Wandflächen. So wird vermieden, dass direktes Licht auf den Touch-Panels der Sportgeräte reflektiert wird. Die äußerst dezenten Stromschienen mit ihren Strahlern verschmelzen mit der offen belassenen, schwarzen Decke.

Less can sometimes be more: Indigo Fitness is a young, up-and-coming fitness club in the German-speaking part of Switzerland, with a limited number of members at each branch of the club. The exclusive club in Lucerne has a highly prominent address and is the jewel of the Indigo Fitness Club Collection. The interior design focusses on high-class understatement, with a stylish and purist look. The functional requirements of the lighting were precisely defined by lighting designers Giger Licht AG. The lighting concept for the training rooms was achieved using mainly vertical lighting on the walls. This avoids direct light being reflected off the touch panels on the sports equipment. The extremely discreet tracks with spotlights blend in with the black ceiling, which has been left open.



Pura S ECO



Spiegelleuchte Edelstahl

Neckarhalle »Neckarhalle« Sports Hall

(Obrigheim / Germany)



Ralite® Highbay



Ralite® Highbay



Ob Fußball, Handball oder Tischtennis – die 1.000 sportbegeisterten Mitglieder des örtlichen Sportvereins benötigten neues Licht in ihrer Sporthalle. Um den Bedürfnissen aller Sportarten gerecht zu werden, war eine stufenlose Dimmbarkeit der Beleuchtung gewünscht. Außerdem sollten die Farben optimal wiedergegeben und der Stromverbrauch reduziert werden. Mit der ballwurfsicheren Leuchte Ralite Highbay, prädestiniert für alle Hallenarten mit großer Raumhöhe, wurden alle Anforderungen erfüllt.

Football, handball or table tennis - the 1,000 sports-mad members of the local sports club needed new light for their sports hall. In order to fulfil the requirements of all types of sports, the lighting had to be continuously dimmable. Optimum colour reproduction and reduced energy consumption were also called for. Ball impact proof Ralite Highbay luminaires, ideal for all types of halls with high ceilings, fulfilled all of these requirements.

Freestyle Academy

(Stuttgart / Germany)





Ralite® Highbay

Vom Snowboarder über den Skater und den Freeclimber bis hin zum Biker – die Freestyle Academy Stuttgart hat allen etwas zu bieten. Sie ist eine moderne Indoor-Trainingsmöglichkeit für alle Freestyler, ein Novum in Deutschland und die größte Anlage ihrer Art in Europa. Damit die Sportler die Hindernisse, Rampen und Pipes nicht nur spektakulär, sondern auch verletzungsfrei überqueren können, ist eine hervorragende Grundbeleuchtung der Halle entscheidend. Die montagefreundlichen LED Pendelleuchten Ralite Highbay sorgen hier für Sicherheit und unterstützen die Athleten bei ihren anspruchsvollen Bewegungen.

From snowboarders to skaters and from free climbers to bikers - the Freestyle Academy Stuttgart has something to offer everyone. This is a modern indoor training centre for all freestylers, a first for Germany and the largest centre of its kind in Europe. To allow sports enthusiasts to tackle the obstacles, ramps and pipes not only spectacularly but also without incurring any injury, top quality indoor lighting is essential. Ralite Highbay LED pendant luminaires are easy to install, promote safety and help sports enthusiasts as they tackle some demanding moves.



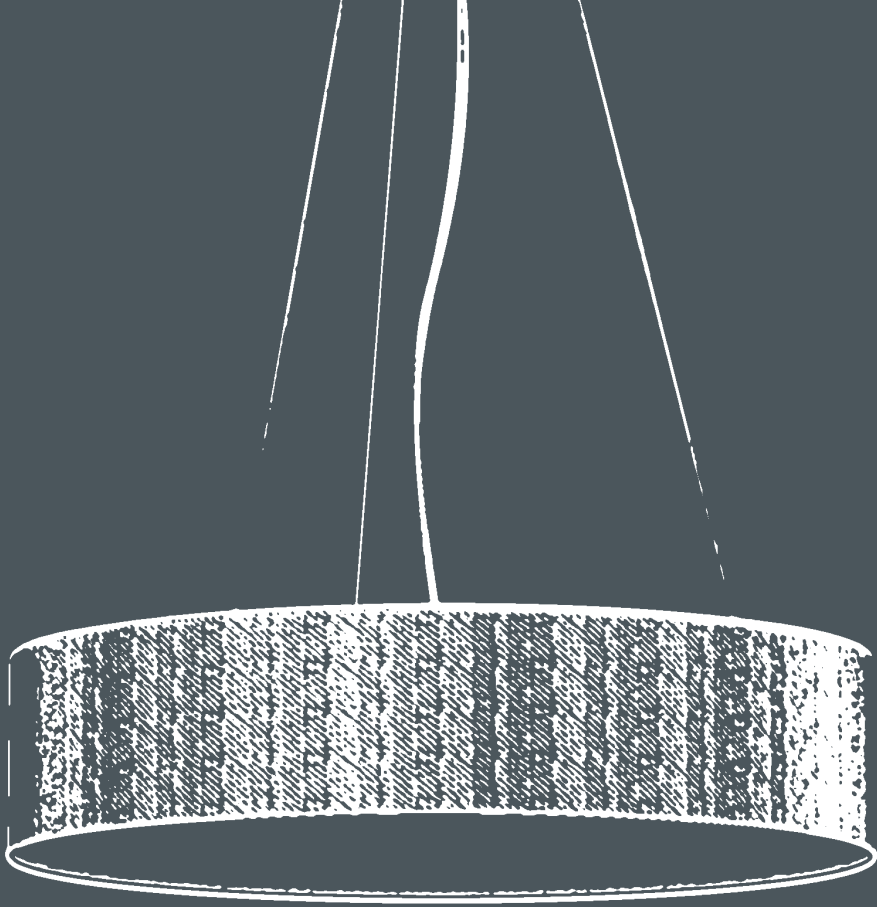

HOTEL &
GASTRONOMIE

HOSPITALITY



Hotel »Lindner«

(Cologne / Germany)



Vortex



LED it Strip | Ledona

Im Lindner Hotel Dom Residence ist der Pulsschlag von Köln zwar zu spüren, aber nicht zu hören. Kölner Herzlichkeit in stilvoll-modernem Ambiente ist hier genauso selbstverständlich wie die Kreativität einer exzellenten Küche. Ein individuell gestaltetes 4 Sterne Hotel, das Herzen erobern will. Kleine LED Strahler wie das schwenkbare Einbau-Downlight Vortex verleihen der VIP-Lounge einen besonderen Charme, der seine Wirkung auch auf anspruchsvollste Gäste entfaltet. Nach einem anstrengenden Großstadt-Tag können sie sich im eleganten Wellness-Bereich erholen. Im Ruheraum schafft die indirekte Beleuchtung mit LED it Strip eine entspannende Lichtstimmung. Im modernen Fitnessstudio sorgen Sidelite Eco Einbauleuchten für blendfreie Helligkeit.

In the Lindner Hotel Dom Residence, you can feel the pulse of the city of Cologne but you won't be able to hear it. The warmth of Cologne hospitality, in a stylish and modern atmosphere, is combined with creative and outstanding cuisine. This 4-star hotel with its own unique design is sure to capture many hearts. Small LED spotlights and the Vortex pivoting recessed downlight give the VIP lounge a special atmosphere, which will work its charm on the most discerning guests. After a hectic day in the city, how about relaxing in the elegant wellness area? Indirect lighting with LED it Strip ensures a relaxing lighting mood in the quiet room. In the modern fitness studio, Sidelite Eco recessed luminaires provide glare free brightness.

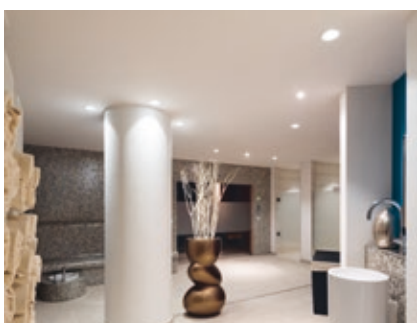

Ledona



Sidelite® ECO



Vortex

Strandhotel Senftenberger See »Senftenberger See« Lakeside Hotel

(Senftenberg / Germany)





Magcardo®



Magcardo®

Das Strandhotel befindet sich in exklusiver Lage direkt am Senftenberger See im Lausitzer Seenland. Hier können die Gäste Abstand vom stressigen Alltag gewinnen, einen Gang zurück schalten und in maritimer Umgebung die Ruhe genießen. Die Architektur ist klar und zurückhaltend, um die atemberaubende Natur nicht zu dominieren. Lineares Design, viel Glas und lichtdurchflutete Räume wirken für sich. Eine dezente Beleuchtung durch Magcardo Mini Spots sorgt in Kombination mit dem Tageslicht für optimale Beleuchtungsstärken.

This lakeside hotel occupies an exclusive position right on Lake Senftenberg in the Lusatian Lake District. Hotel guests can take a break from the stresses of everyday life, shift down a gear and enjoy some peace and quiet by the water. The architecture is kept simple and restrained so as not to dominate the breathtaking natural scenery. A linear design, plenty of glass and lightfilled rooms take centre stage. Discreet lighting provided by Magcardo mini spots in combination with natural daylight ensures the optimum light intensity.

Hotel Restaurant Krone »Krone« Hotel Restaurant

(Schopfheim / Germany)



Levido | Ledona



Levido | Ledona | LED it Strip

Das von der Familie Hauri liebevoll geführte Hotel liegt im Südschwarzwald in einem idyllischen Dorf in der Nähe von Schopfheim. Die Naturverbundenheit des Hauses schmeckt und sieht man auch. Die Produkte stammen aus der Region. Schinken, Kuchen, Brot und Marmelade werden selbst hergestellt. Auch bei der Einrichtung der neuen Wellnesslandschaft griffen die Architekten vom Team Andreas Barbisch auf Naturmaterialien zurück. Auf dieses gemütliche Ambiente ist auch die Beleuchtung abgestimmt. Das für Nassräume geeignete Downlight Ledona und der schwenkbare Levido sorgen dezent für wohlige Lichtstimmung. LED it Strip Bänder setzen effektiv indirekte Lichtakzente.

This hotel, lovingly management by the Hauri family, is situated in an idyllic village near Schopfheim, in the south of the Black Forest. You can taste, as well as see, how the place is connected with nature. All the products used are local to the area. Ham, cake, bread and jam are all home-made. When designing the new spa area, Andreas Barbisch's team of architects used natural materials. The lighting is also adapted to suit this cosy atmosphere. The Ledona downlight suitable for wet rooms and the pivoting Levido discreetly ensure cosy lighting. LED it Strip produce effective indirect light accents.



LED it Strip



Ledona

Hotel »Bayside«

(Scharbeutz / Germany)



Im Design- und Wellnesshotel Bayside werden Urlaubsträume Wirklichkeit. Die Gäste finden Wellness, Sport und Erholung direkt am traumhaften Ostsee-Strand im Herzen der Lübecker Bucht. Das Gebäude erinnert an ein Kreuzfahrtschiff, das am Ufer vor Anker liegt. Jedes Detail der Einrichtung ist hochwertig und in sich stimmig. Das Lichtkonzept unterstreicht die luxuriöse Anmutung. Für

eine stimmungsvolle Atmosphäre sorgen Einbaustrahler von RZB in der ganzen Bandbreite: Ledona, Levido, Vortex und Heledon. Flucht- und Rettungswege werden von Leuchten der Serie Universal gekennzeichnet und im Notfall durch Turia und Centryxx beleuchtet. Außenleuchten der Serien Slopia, Mondana und Trigon Edelstahl bringt den maritimen Außenbereich voll zur Geltung.



Ledona

Holiday dreams come true at the Bayside designer and wellness hotel. Hotel guests can find wellness, sport and relaxation right next to the beaches of the idyllic Baltic coast, on the Bay of Lübeck. The building is reminiscent of a cruise ship at anchor. Each and every detail is high quality and harmonious. The lighting concept underlines the feeling of luxury. A full range of RZB projectors ensure

a pleasant atmosphere: Ledona, Levido, Vortex and Heledon. Escape and emergency access routes are indicated by luminaires from the Universal range and, in the event of an emergency, are illuminated by Turia and Centryxx. The outdoor luminaires Slopia, Mondana and Trigon Edelstahl highlights the maritime themed outdoor areas.

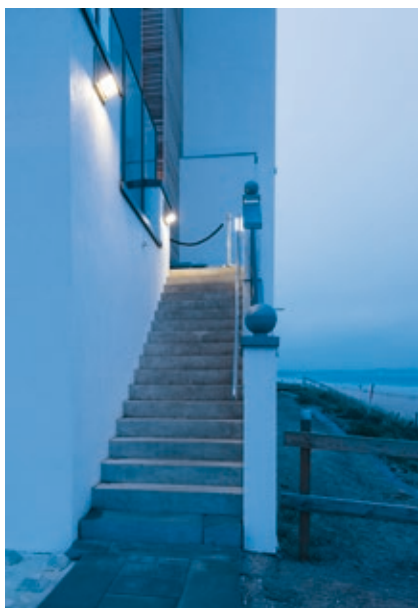

Trigon Edelstahl

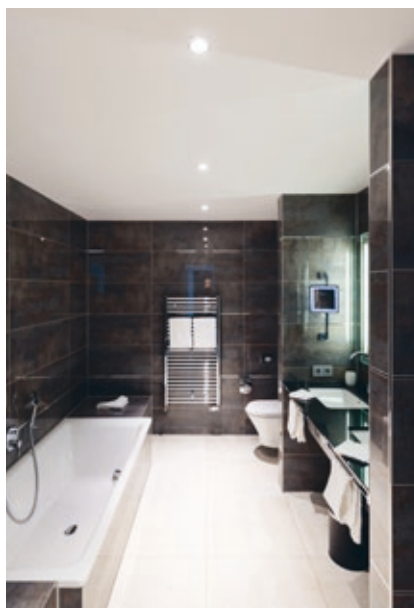

Vortex



Heledon® | Halyxx®

Hotel »Haus am See«

(Schwerin / Germany)



Flatliner | Levido



Pascala®

Urlaub oder Tagung direkt am See – das klingt nicht nur attraktiv sondern ist es auch. Die frisch renovierte Anlage besteht aus sechs vollausgestatteten gemütlichen Ferienhäusern, in denen sowohl Geschäftsleute als auch Familien eine Oase der Ruhe finden. Für gemütliche Wohlfühlatmosphäre sorgt nicht nur die schlicht-elegante Einrichtung, sondern auch die Beleuchtung. Sie wurde mit viel Liebe zum Detail ausgewählt. Große runde Leuchten, wie die individualisierbaren textilen Flatliner setzen stimmige optische Akzente, während die Strahler Andho und Pascala die Räume mit gefälligem Licht fluten.

A holiday or conference right by the lake here is every bit as appealing as it sounds. The newly renovated facilities consist of six fully equipped and comfortable holiday homes, where business guests or families can find an oasis of peace. A cosy atmosphere of well-being is provided not only by the chic and elegant decor, but also by the lighting. This was chosen with a great eye for detail. Large round luminaires, such as the customisable textile Flatliner provide harmonious visual features, whilst Andho and Pascala projectors flood the rooms with agreeable light.



Andho®



Scandia Midi



Andho® | GSUN® S

Cafeteria Stiftung Liebenau »Liebenau Foundation« Cafeteria

(Meckenbeuren / Germany)



Mondana® E | Pura Spot R

Viel Licht, modernes Design und eine ruhige Atmosphäre charakterisieren den Look der neuen Kantine der Stiftung Liebenau. Neben einem Wohlfühlambiente für die Mittagspause ging es dem Vorstand der kirchlich-karitativen Einrichtung auch um erfahrbare Inklusion. Sie wird durch optimierte Laufwege, Bildsymbole, Barrierefreiheit

und last but not least die richtige Beleuchtung realisiert. Pura Spots und Heledon Strahler, sowie die Einbau-Leuchte Mondana tauchen die Kantine in ein ansprechendes Licht. Die preisgekrönte Designleuchte Slopia sorgt im Außenbereich für Sicherheit.



Pura Spot R

Plenty of light, a modern design and a calm atmosphere are what the look of the new canteen at the Liebenau foundation is all about. As well as providing a pleasant atmosphere for lunch breaks, the directors of the Catholic charitable organisation wanted to create a genuine feeling of inclusion. This has been achieved with optimised

passages, picture symbols, wheelchair access and, last but not least, suitable lighting. Pura spots and Heledon projectors, as well as Mondana recessed luminaires, provide the appropriate lighting for the canteen. The award-winning Slopia designer luminaire guarantees safety in outdoor areas.

Eiscafe Giovanni L. »Giovanni L.« Ice Cream Parlour

(Flensburg / Germany)



Pura Spot R

Die Giovanni L. Gelato-Manufaktur steht mit Filialen in Deutschland, Europa und Asien für beste Zutaten, einfallsreiche Kreationen und viel Leidenschaft. Tradition und Gefühl leiten Giovanni Lasagna, wenn er neue, teils wilde, teils zarte Eisversuchungen entwickelt. Der Mann versteht sein Handwerk, das er von seinem Großvater

erlernt hat: Er darf sich zweifacher „Eis-World-Cup-Sieger“ nennen. In der neu eröffneten Filiale im Kieler Hauptbahnhof veredeln vergoldete Ring of Fire Leuchten das Ambiente eines klassischen italienischen Eiscafés. Für Akzente und eine attraktive Warenpräsentation sorgen die LED-Einbaustrahler Pura und Vortex.



Ring of Fire®

Giovanni L. Gelato-Manufactory has branches across Germany, Europe and Asia, making ice cream using the best ingredients, imaginative creations and plenty of passion. Giovanni Lasagna is driven by tradition and emotion as he creates his new brave or delicate ice cream temptations. This is a man who understands his craft, which he learned from his grandfather. He has twice been

nominated "Ice cream world cup champion". In his new branch in the main railway station in Kiel, gilded Ring of Fire luminaires enhance the atmosphere of a classic Italian ice cream parlour. Pura and Vortex projectors bring out highlights and ensure the attractive presentation of goods.

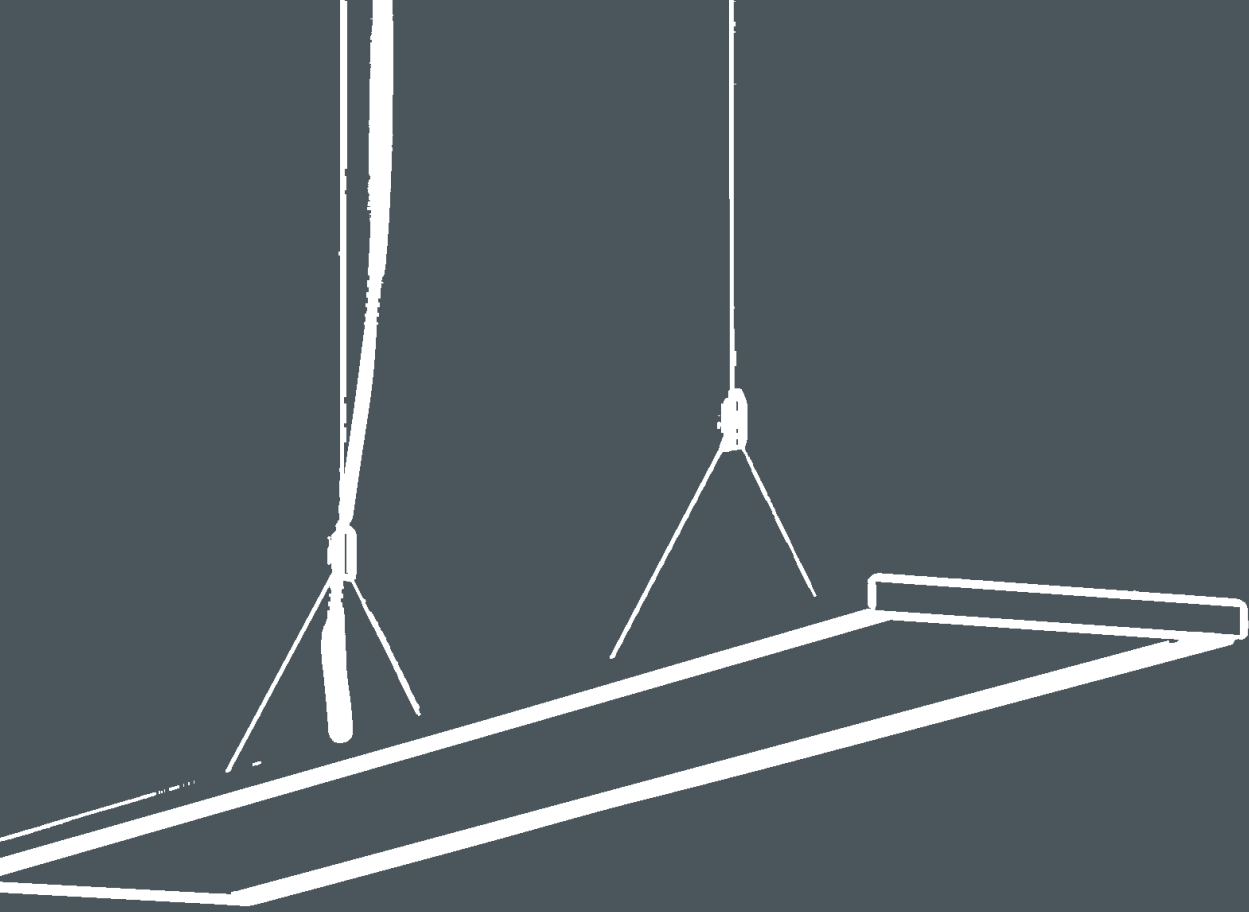

BÜRO &
VERWALTUNG

OFFICE &
ADMINISTRATION



Architekturbüro Atelier Ducret »Atelier Ducret« Architect Practice

(Fribourg / Switzerland)



Less is more® | Vortex



Less is more®

Nach komplexem Umbau realisierte der Architekt Steve Ducret sein Büro im Galeriegeschoss eines ehemaligen Bankgebäudes. Auf engstem Raum führt nun eine frei schwebende skulptural anmutende Treppe in das Dachgeschoss. Die Raumhöhe von fast sechs Metern und die im Verhältnis kleine Grundfläche verlangten nach einer geeigneten Lichtlösung. Die Wahl des Architekten Ducret fiel auf die LED-Pendelleuchten der vielfältigen Profilsreihe Less is More. Durch den entblendeten direkten Lichtanteil des minimalistischen Leuchtenprofils werden die Büroarbeitsplätze normgerecht ausgeleuchtet. Gleichzeitig sorgt der hohe Indirektanteil für Helligkeit bis in die einfallreich ausgebaute Giebelspitze.

Following complex renovation work, architect Steve Ducret has installed his office on the gallery level of a former bank. In a very confined space, a floating sculptural staircase now leads up to the loft. The ceiling height of almost six metres and the comparatively small floor area required a specially adapted lighting solution. The architect Ducret chose LED pendant luminaires from the versatile Less is More profile range. Glare free direct light from the minimalist luminaire profile illuminates the office work stations in accordance with standards. At the same time, a high proportion of indirect light ensures that the light reaches right up into the imaginatively developed pointed top of the gable.



Vortex



Ring of Fire®

Sassenbach Advertising

(Munich / Germany)







Sidelite® ECO



Sidelite® ECO

Sassenbach Advertising ist eine der größten Kreativagenturen in München und seit Juli 2015 in einem ehemaligen Heizkraftwerk zuhause. Das riesige Industriedenkmal, das auch ein Design- und Einrichtungshaus beherbergt, wurde nicht einfach entkernt: Der Industrie-Charme und die Dimensionen der riesigen Hallen mit den großen Fensterfronten blieben weitgehend erhalten. Für die normgerechte Arbeitsplatzbeleuchtung der Agentur kommen flache abgependelte Sidelite Eco zum Einsatz, die von den Mitarbeitern individuell gesteuert werden können. Vorschaltgeräte wurden vom gesamtverantwortlichen Ingenieurbüro IPLEX aus Weinheim über Verlängerungen unsichtbar verbaut.

Sassenbach Advertising is one of the biggest creative agencies in Munich and has been operating from a former power station since July 2015. The enormous industrial monument, which is also home to a design and furnishing shop, was not completely gutted: the industrial charm and dimensions of the enormous space with its huge front windows were largely maintained. Workplace lighting in accordance with standards is provided in the agency by flat suspended Sidelite Eco, which fit in unobtrusively with the overall look. Using extensions, ballasts were installed out of sight by IPLEX, an engineering firm from Weinheim which was given overall responsibility for the project.



RK Next Architekten »RK Next« Architects

(Bayreuth/Germany)



*Sidelite® ECO*

Die Geschwister Julia und Max Kűfner ¼bernahmen 2012 das Architekturb¼ro ihres Vaters in Bayreuth. Als Next(e) Generation auf stabilem Fundament mit tief verankerten Wurzeln - so steht das junge Team f¼r kreative und moderne Architektur. Sechs Mitarbeiter sorgen f¼r Schubkraft bei interessanten Aufgaben und Herausforderungen. Neuer Name, neue Wege, neue R¤ume, in denen groÙe Glasfronten dem Tageslicht Einlass gew¤hren. L¤sst sich die Sonne nicht blicken, sorgen Leuchten der Office Serie Sidelite Eco f¼r die richtige Beleuchtungsst¤rke an den Arbeitspl¤tzen des engagierten Teams.

Siblings Julia and Max Kűfner took over their father's architectural practice in Bayreuth in 2012. The Next generation stands on firm foundations with deeply anchored roots - with a young team developing creative and modern architecture. Six employees are on hand to give impetus to interesting assignments and challenges. A new name, new challenges and new premises with large glass frontage to let in the daylight. When the sun is not shining, luminaires from the Sidelite Eco office range provide the right light intensity for the work stations of the dedicated team.

Ingersoll Cutting Tools

(Vaihingen / Germany)





Sidelite®

Der Produzent von Standard- und Sonderwerkzeugen für die Zerspanungsindustrie vertreibt seine Produkte weltweit. Kleine und mittelständische Firmen schätzen die fachlichen Qualitäten und die Zuverlässigkeit der Produkte ebenso wie multinationale Großkonzerne. Den Sitz des Werkzeugherstellers Ingersoll gestaltete das Architekturbüro Lämmle aus Vaihingen aus Glas und Beton. Die Besucher werden im luftigen Eingangsbereich in freundlicher Atmosphäre empfangen. Hier sorgen unterschiedlich hoch abgependelte Ring of Fire für das richtige Licht und setzen einen stylischen Akzent. In der Kantine liefern LED Flächenleuchten der Serie Sidelite eine angenehme Grundbeleuchtung.

This manufacturer of standard and special tools for the machine metal cutting industry sells its products worldwide. Small and medium-sized businesses and multinational conglomerates alike appreciate the expert qualities and reliability of the products. The headquarters of the tool manufacturer was designed in glass and concrete by the Lämmle architectural practice from Vaihingen. A friendly atmosphere awaits visitors in the spacious entrance area. Ring of Fire luminaires suspended at various heights provide the right amount of light and a stylish look. In the canteen, LED recessed luminaires from the Sidelite range provide pleasant basic lighting.



Ring of Fire®



Sidelite®



Ring of Fire®

Architekturbüro Hemmi Fayet »Hemmi Fayet« Architect Practice

(Zurich / Switzerland)



Gestalten heißt für das Schweizer Architekturbüro Hemmi Fayet Ordnung finden und Bilder kreieren. Lichtführung, Materialwahl, Farbgebung, Bewegungsführung und Raumgliederung sind wichtige Gestaltungsmittel. Damit werden in der Umsetzungsphase räumliche Qualität, benutzerfreundliche Atmosphäre und Stimmungen geschaffen. Gestalten heißt auch reduzieren und auf das

Wesentliche zurück führen. Das zeigen die kreativen Köpfe par excellence in den eigenen Büroräumen. Gerade Linien und Sichtbeton verleihen den Räumen sachliche Ursprünglichkeit. Die großen transparenten Globos Leuchten harmonieren mit der grauen kühlen Umgebung und geben den Blick frei auf die Quelle des Lichts.



Globos Polymero®

For Swiss architects Hemmi Fayet, designing is about establishing order and creating pictures. Light distribution, choice of materials, colour schemes, movement control and room structuring are all important to the overall design. During the implementation stage, they can be used to achieve spatial quality, a user-friendly atmosphere and the right moods. Designing is all about reduction and

stripping back to the basics. All of this is displayed to perfection in the creative designers' own offices. Straight lines and exposed concrete give the rooms a simple and original feel. Large transparent Globos luminaires fit in perfectly with the cool grey surroundings and give a clear view of the light source.

Immobilienagentur Engel & Völkers »Engel & Völkers« Real Estate Agent

(Cologne / Germany)



Cylio | Heledor® | LED it Strip



Ring of Fire® | Heledor®

Der KölnTurm ist mit 148 Metern das höchste Bürogebäude der Domstadt. Nach Umbauarbeiten wurde das Hochhaus mit dem internationalen Nachhaltigkeitsiegel LEED Gold für Bestandsgebäude ausgezeichnet. Auch der Immobiliendienstleister Engel & Völkers hat hier ein Büro und setzt auf energieeffiziente Beleuchtung. Dabei legt man Wert auf einen besonderen Stil: Statt klassischer Office-Leuchten zieren im großen Konferenzraum mundgeblasene Ringleuchten von fast 70 cm Durchmesser den Besprechungstisch. Das Außergewöhnliche an den LED-Leuchten Ring of Fire FerroMurano ist das eingelegte traditionell hergestellte Muranoglas, das mit LED hinterleuchtet wird.

At 148 metres, the KölnTurm is the tallest office building in the cathedral city. Following renovation work, the skyscraper has been awarded the international LEED Gold sustainability award for existing buildings. Real estate agent Engel & Völkers has its offices in the building and wanted to introduce energy efficient lighting. With the focus on achieving a particular style, the meeting table in the large conference room is adorned by mouth blown ring luminaires with a diameter of almost 70 cm, instead of standard office lighting. An exceptional feature of the FerroMurano LED Ring of Fire luminaires is the traditionally made Murano glass inset, which is lit from behind by LEDs.



Cyllo



Flatliner

Kieswerk Heimberg AG Gravel Plant »Heimberg AG«

(Heimberg / Switzerland)







Sidelite® ECO



Sidelite® ECO

Neben riesigen Keshügeln liegt ein Verwaltungsbau mit Design-Anspruch: Der zweigeschossige kubische Baukörper mit einer rasterförmigen Lochfassade aus Beton bildet mit dem Eingangskontrollgebäude den Zugangsbereich ins Kieswerk Heimberg. Im Erdgeschoss ist der Betriebsbereich und im Obergeschoss der Verwaltungsbereich untergebracht. Speziell ist die Fassade, die im Innen- sowie im Außenbereich zum großen Teil aus Sichtbeton erstellt wurde. Mit der Farb- und Formensprache des Gebäudes harmonisiert die flache LED Officeleuchte Sidelite Eco perfekt.

An administration building with a high standard of design stands alongside huge piles of gravel: the two-storey cubic structure with a concrete grid-style façade stands at the entrance to the Heimberg gravel plant, alongside an access control building. The ground floor is for operations, whilst management offices are on the upper floor. The façade is a special feature as it is mainly constructed in exposed concrete, both on the inside as well as the outside. Flat LED Sidelite Eco office luminaires fit in perfectly with the colour and design of the building.

Frank + Ruth Elektrotechnik »Frank + Ruth« Electrical Engineering

(Heilbronn / Germany)



Toledo Flat | Tarek | Ring of Fire®



Tarek S

Die Firma Frank+Ruth feiert 2016 ihren 90. Geburtstag und ist der älteste Elektroinstallationsbetrieb in Heilbronn. Er bietet seinen Privat- und Geschäftskunden ein breit gefächertes Leistungsspektrum. Professionalität auf dem neuesten Stand der Technik lautet die Devise und das soll auch das neue Gebäude verkörpern. Die Beleuchtung des Ausstellungs- und Schulungsraums ist hochwertig und innovativ. Durch den Mix vieler RZB-Leuchten – vom ultraflachen Einbau Downlight Toledo Flat bis hin zum Klassiker Flat Polymero in energieeffizienter LED Version – entstanden hier spannende Deckenbilder als Inspirationsquelle für Kunden und Mitarbeiter.

The company Frank + Ruth celebrates its 90th anniversary in 2016 and is the oldest electrical installation company in Heilbronn. It offers private and business customers a wide range of services. The company's motto is to offer a professional service with state-of-the-art technology and they wanted this to be reflected in the new premises. The lighting for the showroom and training room is high quality and innovative. The mix of different RZB luminaires - from the ultra flat Toledo Flat recessed downlight to the classic Flat Polymero in energy efficient LED version - give the ceilings an interesting look and provide a source of inspiration for customers and employees.



Flat Polymero®



Basic Ball



Toledo Flat

Finanzdienstleister Cofidis »Cofidis« Financial Service Provider

(Tournai / Belgium)



Sidelite® ECO

Das französische Telekredit-Unternehmen wurde 1982 gegründet. Die Verbraucherbank hat sich auf Konsumentenkredite spezialisiert, die über Telefon und Internet angeboten werden. Im 11.000 m² großen Bürogebäude sollten die Mitarbeiter, die den ganzen Tag am Computer sitzen, durch optimale Arbeitsbedingungen unterstützt werden. Die Wahl fiel auf Sidelite Eco Leuchten, eine Beleuchtungslösung für blendfreien Sehkomfort an Bildschirmarbeitsplätzen.

Cofidis is a French credit company, which was founded in 1982. The consumer bank specialises in consumer credit, which is offered by phone and on the internet. Employees sitting in front of computers all day across the company's 11,000 m² of office space needed to be supported by ideal working conditions. Sidelite Eco luminaires were chosen to provide a lighting solution for glare free visual comfort at computer workstations.



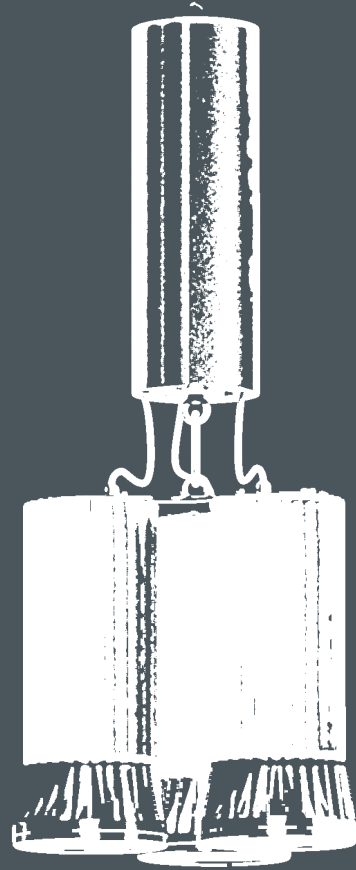

PRODUKTION &
LOGISTIK

PRODUCTION &
LOGISTICS



CMB | Designfactory

(Sachsenheim / Germany)



Ralite® Highbay | light control +³ Eco



Ralite® Highbay

Für die 2.125 m² große Produktionshalle der Firma CMB, Spezialist für Edelstahloberflächen, setzte die Installationsfirma ELBO Gebäudetechnik aus Bietigheim-Bissingen LED Hallentiefstrahler der Serie Ralite Highbay ein. Diese wurden werksseitig auf die lokal benötigten Beleuchtungsstärken justiert. Aufgrund des hohen Tageslichteinfalls über Oberlichter kommt zusätzlich ein Tageslichtsensor zum Einsatz, der ein konstantes Beleuchtungsniveau sicherstellt. Die automatische Helligkeitsregelung über das RZB-Lichtmanagementsystem light control +³ Eco ermöglicht dabei eine Energieersparnis - zusätzlich zur LED Beleuchtung - von rund 30 Prozent.

In the 2,125 m² production hall of the company CMB, a specialist in stainless steel surfaces, the installation company ELBO Gebäudetechnik based in Bietigheim-Bissingen used LED hall downlights from the Ralite Highbay range. These were adjusted by the manufacturer to suit the lighting intensity required in each area. Due to the large amount of natural light from skylights, a daylight sensor is also used to maintain a constant lighting level. Automatic brightness control thanks to the RZB light control +³ Eco light management system enables energy savings - in addition to the LED lighting - of approximately 30 percent.



Centryx® 2-LED



Unionstahl

(Duisburg / Germany)



Ralite® Highbay | light control +³

Eine Industriebeleuchtung muss viel aushalten: Hohe, aber auch niedrige Umgebungstemperaturen, Feuchtigkeit, Staub- und Schmutzpartikel sowie aggressive Chemikalien stellen besondere Anforderungen an das Beleuchtungssystem. Räumhöhen und Arbeitsstättenrichtlinien zu Beleuchtungsstärken müssen berücksichtigt werden. Gleichzeitig sollen Energiekosten und CO₂-Ausstoß

reduziert werden. Das richtige Licht hilft, Leistung und Produktivität zu steigern, um wettbewerbsfähig zu bleiben. Für seine Produktionshallen fand Unionstahl bei RZB die richtige Antwort auf alle Herausforderungen: LED Hallentiefstrahler der Serie Ralite kombiniert mit dem Lichtmanagementsystem light control +³ für eine zuverlässige Konstantlichtregelung.



Industrial lighting needs to be particularly robust: high, or even low, ambient temperatures, humidity, particles of dust and dirt or aggressive chemicals make particular demands on lighting systems. Room heights and workplace directives for light intensities need to be taken into account. At the same time, energy costs and CO₂ emissions must be reduced. The right lighting can also

help to increase performance and productivity and therefore allow the company to retain its competitive edge. With RZB, Union Steel found the right solution for all its requirements for its production facilities: LED hall downlights from the Ralite range combined with light control +³ for a reliable and constant light output.

Autowaschanlage Vereecke »Vereecke« Carwash

(Maldegem / Belgium)



Planox

Als das belgische Serviceunternehmen Vereecke seine Waschanlage auf den neuesten Stand der Technik bringen wollte, war eine äußerst robuste wie energieeffiziente Beleuchtung gefragt. Die Wahl fiel auf die RZB-Feuchtraumleuchte Planox LED. Die Vorteile liegen klar auf der Hand: Mit überdurchschnittlicher Lichtausbeute,

hoher Schutzart von IP66 und begrenzter Oberflächentemperatur ist sie auch für Betriebsstätten geeignet, die durch Staub oder Faserstoffe feuergefährdet sind. Mit Schnellbefestigungsklammern aus Edelstahl und einzeln austauschbaren LED-Platinen gelangen die Montage und Wartung im Handumdrehen.



Planox



When the Belgian service company Vereecke decided to bring its car wash facilities up to date, extremely robust and energy efficient lighting was required. The Planox LED moisture proof luminaires from RZB were chosen to do the job. The advantages are clear to see: with above average light output, high IP 66 protection

class and restricted surface temperature, they are also suitable for workshops where dust or fibres can create a fire risk. With quick fastening clips made of stainless steel and individually replaceable LED boards, maintenance can be carried out in the blink of an eye.

Lagerhalle Rüegger »Rüegger« Warehouse

(Rothrist / Switzerland)



Industrial Hall

Die Rüegger Transport AG ist ein mittelständisches Familienunternehmen, spezialisiert auf Transporte und Logistik. Ziel sind maßgeschneiderte und persönliche Lösungen zu vernünftigen Preisen. Von der Abholung beim Produzenten bis zur Montage beim Endverbraucher übernimmt das Unternehmen die gesamte Dienstleistungspalette. Im neuen Anbau der Lagerhalle herrschen optimale Lichtverhältnisse für den Umgang mit der Ware des

Kunden: Die Hallentiefstrahler Industrial Hall sorgen für hochqualitatives blendfreies Arbeitslicht und Dank des eingesetzten Refraktors auch für eine indirekte Lichtverteilung. Zudem spart die LED-Leuchte Energie und ist wartungsarm. Die ausgewählte Beleuchtung eignet sich außerdem auch für eine geplante Umrüstung weiterer bestehender Hallen.



Rüegger Transport AG is a medium-sized family business specialising in transport and logistics. The company's objective is to provide customised and personal solutions at reasonable prices. From collection from the manufacturer to installation for the end consumer, the company supplies a full range of services. The new warehouse extension features the ideal lighting for dealing with customers' goods: Industrial Hall downlights ensure high quality,

glare free light to work by, as well as supplying indirect light distribution thanks to the use of a refractor. The lighting is also energy efficient and low maintenance. The selected LED lighting should also be suitable for the planned renovation of more of the existing warehouses.

Energiepark Hirschaid Hirschaid Energy Park

(Hirschaid / Germany)





Ralite® Highbay | Centryxx® | GSUN® S

Ein altes Fabrikgebäude mit einer Gesamtfläche von 4.000 m² wurde zu einem modernen Veranstaltungszentrum mit energie- und ressourcenschonendem Gesamtkonzept umgebaut. Der Energiepark ist bereits mit dem „Green Building Award 2014“ ausgezeichnet und „energie.effizienz.gewinner 2015“. Ziel war es, funktionsfähige Innovationen in unterschiedlichen Segmenten zu finden und zu kombinieren. Das intelligente Lichtkonzept trägt dazu bei, hohe Einsparungen im Stromverbrauch zu erzielen. Die ausgewählten LED-Leuchtenserien Ralite Highbay, die Officeleuchte Sonis, das Downlight Ledona und der Außenstrahler Lightstream LED sind nicht nur höchst energieeffizient, sondern verleihen dem Veranstaltungszentrum auch eine einzigartige Atmosphäre.

An old factory building with a surface area of 4,000 m² has been converted into a modern convention centre based on an energy-efficient and resource-friendly concept. The Energy Park has already received the "Green Building Award 2014" and is the winner of the German "energy.efficiency.award 2015". The objective was to discover and combine functional innovations from various sectors. An intelligent lighting concept contributes towards achieving significant energy savings. The selected types of luminaires, Ralite Highbay, Sonis office lighting, Ledona downlights and Lightstream LED outdoor spotlights are not only extremely energy-efficient, they also achieve a unique atmosphere for the conference centre.



Turia® RS



GSUN® S

Produktionshalle Production Hall

(Hannover / Germany)



Ralite® Highbay II

Bei der Sanierung dieser 20 Meter hohen Fabrikationshalle sollte die bestehende Beleuchtung auf LED umgerüstet werden - unter Berücksichtigung einer konstanten und gleichmäßigen Flächenbeleuchtung. Die hohe Modularität der Strahler-Serie Ralite Highbay II erlaubt die bedarfsgerechte Einstellung der geforderten Beleuch-

tungsstärken. Über den Treiber ist jede Leuchte mithilfe einer Konstantlichtregelung so programmiert, dass ihr Lichtstromrückgang über die gesamte Lebensdauer automatisch ausgeglichen wird. So werden nicht nur das konstante Beleuchtungsniveau, sondern auch Sicherheit und Produktivität garantiert.



For the renovation of the 20 metre high production hall, the lighting needed to be fully converted to LED. At the same time, there was a requirement for constant and uniform lighting throughout. The high degree of modularity of the Ralite Highbay II range of spotlights allows the lighting intensity to be programmed according to

requirements. The driver is also used to programme the constant light output (CLO) of each luminaire so that its reduction in luminous flux is automatically compensated for throughout its entire service life. This guarantees not only a consistent level of lighting but also safety and productivity.

Was über längere Zeit existiert,
verändert und erneuert sich ständig.
Was sich nicht verändert, verschwindet.
Einen stabilen Zustand gibt es immer nur
für eine bestimmte Zeit,
weil alles im Universum in Bewegung ist.

Alberto Villoldo

Something that exists for a longer period of time
constantly changes and renews itself.
Something that does not change disappears.
There is always a stable condition
for only a certain period of time,
because everything in the universe is in motion.

Alberto Villoldo

RZB PORTRAIT

SMART TECHNOLOGY.
EXCELLENT DESIGN.

Tradition trifft Moderne.

Höchsteffiziente Produktlösungen, progressive LED-Technologie und exzellente Lichtqualität „Made in Germany“ bilden das Resümee aus mehr als 75 Jahren Lichtgeschichte. Das Portfolio des Familienunternehmens Rudolf Zimmermann, Bamberg GmbH umfasst heute mehr als 20.000 Produkte aus den Bereichen Innenleuchten, Außenleuchten, Sicherheitsleuchten und -systemen. Die Schwerpunkte des Leuchtengeneralisten liegen in der energieeffizienten Office- und Allgemeinbeleuchtung, funktionaler Shop- und Industriebeleuchtung sowie der designorientierten Objektillumination.

»Smart Technology und Excellent Design« sind Kern und Basis jeder Entwicklung. Für seine Gestaltungsarbeit nahm RZB bereits über 50 international anerkannte Designpreise entgegen und wurde vom Rat für Formgebung in das Buch „Die großen deutschen Marken“ aufgenommen. Im Sommer 2015 erhielt RZB das „Top 100“-Siegel und gehört damit zu den innovativsten Unternehmen im deutschen Mittelstand. Die Kernkompetenzen des Unternehmens liegen in der werkseigenen Produktentwicklung, Fertigung und Qualitätssicherung in zertifizierten Prüflaboren am Standort Bamberg. Über 500 Mitarbeiter widmen sich hier jeden Tag aufs Neue mit Herz und Hand einer großen Aufgabe: die Zukunft des Lichts maßgeblich mitzubestimmen.

SMART TECHNOLOGY.
EXCELLENT DESIGN.

Tradition meets modernity.

Extremely efficient product solutions, progressive LED technology and excellent light quality "Made in Germany" sum up more than 75 years of lighting history. The portfolio of the family-owned business Rudolf Zimmermann, Bamberg GmbH today comprises more than 20,000 products from the areas of indoor luminaires, outdoor luminaires, safety luminaires and systems. The main focus of the luminaire specialist is on energy-efficient office and general lighting, functional shop and industrial lighting as well as design-oriented property illumination.

»Smart Technology and Excellent Design« form the core and the basis of all developments. RZB has already received more than 50 internationally recognised design awards and appears in the German Design Council's book "Die großen deutschen Marken" ("Major German Brands"). In summer 2015, RZB was awarded the "Top 100" seal of approval in recognition of its achievements as one of Germany's most innovative SMEs. The company's core competences are in-house product development, production and quality assurance in certified test laboratories at the Bamberg location. Day in, day out, more than 500 highly committed workers devote themselves to a great task: making a significant contribution towards defining the future of light.





3D-CAD-System



Stereolithographie
Stereolithography



Rendering

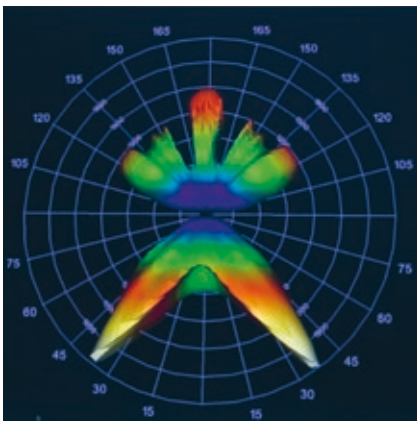

Lichtverteilungskurve (LVK)
Luminous intensity distribution curve (LDC)

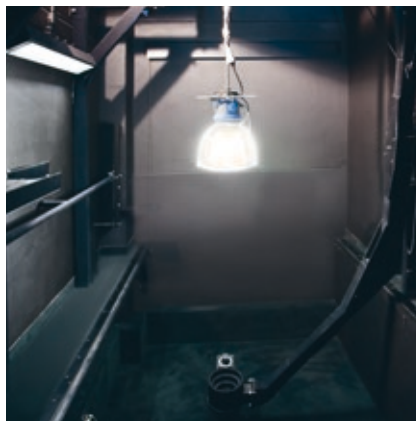

Photogoniometer



Lichtmesslabor
Photometry lab



Schlagprüfung
Impact protection test

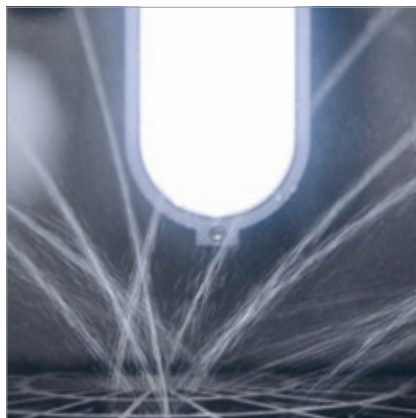

Schutzartprüfung
Protection type test



EMV-Messlabor
EMC lab

TECHNISCHE PRODUKTGESTALTUNG

Leuchten von RZB sind technisch hochwertige Produkte, die als Lichtwerkzeuge verstanden werden können. Neben deren Gestaltung sind im Wesentlichen Anforderungen an die Gebrauchseigenschaften unserer Kunden, sowie Vorgaben aus den Normen und Richtlinien zu erfüllen. Die Produktentwicklung erfolgt heute ausschließlich auf der Basis eines 3D-CAD-Systems. Auf der Grundlage dieser Daten werden Design-Muster hergestellt. Wärmesimulationsberechnungen ermöglichen die Auslegung geeigneter Kühlkörpersysteme für energieeffiziente LED-Lichtquellen. Im eigenen Werkzeugbau werden neben Betriebsmitteln Prototypen für die Produktfreigabe hergestellt. RZB ist damit bestens für die Entwicklung von Leuchten auf dem modernsten Stand der Technik ausgerüstet.

LICHTTECHNIK

RZB verfügt über ein modernes Lichtlabor zur Messung der Lichtstärkeverteilung (LVK) innerhalb der photometrischen Grenzentfernung, zur Messung der Leuchtdichte auf Oberflächen und Piktogrammen in Bilddarstellung sowie zur Lichtstromfaktormessung an Sicherheitsleuchten. Die LVK kann dreidimensional dargestellt werden. Damit lassen sich Lichtstärkeverteilungen von Leuchten bereits in der Entwicklungsphase beurteilen und einfacher mit Simulationsstudien vergleichen. Gleichzeitig werden hierdurch die Grundlagen für die Lichtplanungen geschaffen. Eine enge Kooperation besteht zu führenden lichttechnischen Hochschulen und Universitäten.

PRÜFEN UND ZERTIFIZIEREN

Die RZB Gruppe verfügt über ein modernes Elektrolabor, das innerhalb des Test Data Acceptance Program (TDAP) vom VDE zertifiziert ist. Hier können Messungen an Leuchten nach den einschlägigen Richtlinien und Normen durchgeführt werden. Neben Testgeräten zur Schutzart-, Glühdraht-, Wärme-, Temperatur-, Feuchtigkeits-, Hochspannungs- und Leistungsprüfung können auch Messungen zur Elektromagnetischen Verträglichkeit (EMV) durchgeführt werden. Durch die umfangreichen technischen Einrichtungen werden Entwicklungszeiten verkürzt und die Herstellung hochwertiger, sicherer und normgerechter Leuchten für den Anwender realisiert.

THE TECHNICAL SIDE OF PRODUCT DESIGN

Luminaires from RZB are technical quality products that can be regarded as lighting implements that mainly need to meet the following requirements: they need to be well designed; they need to be suitable for their intended purpose; and they need to conform with the applicable standards. In order for product development processes to attain the requisite quality standards nowadays, it is essential to use 3-D CAD systems that allow for downstream prototype fabrication. Heat simulation calculations are used for the development of adequate cooling systems for energy efficient LED light sources. Both our means of production and prototypes are fabricated in-house. We are thus well equipped for the development of state-of-the-art luminaires.

LIGHT ENGINEERING

At RZB, we have our own modern light lab where we measure luminous intensity distribution curves (LDCs) within the photometric limits, luminance values on surfaces and pictograms in visualizations and the luminous flux maintenance factor of emergency luminaires. In this process, LDCs can be represented in three dimensions, thus (a) allowing for more accurate assessments of luminous intensity distribution while products are under development and (b) easing the task of comparing our measurements with the results obtained from simulations. The data measured in our lab are also used as basis for our light planning activities. We carry out these measurements in close collaboration with colleges and universities for lighting engineering.

TESTING AND CERTIFICATION

We maintain our own modern electrical testing lab, which is VDE certified in accordance with their Test Data Acceptance Program (TDAP). This enables us to test luminaires in order to determine whether they conform with the applicable standards. Our electrical testing lab contains devices that enable us to run tests in respect to protection type, glow wire, heat, temperature, humidity, high voltage, output, and electromagnetic compatibility. Thanks to our outstanding technical equipment, we are able to reduce product development times and produce safe quality luminaires that comply with the applicable standards.

LICHT ERLEBEN BEI RZB

Ohne Licht ist kein Leben denkbar; doch ohne Leben bleibt auch Licht nur ein Element. Daher geht unser Denken und Tun auch außerhalb der realisierten Projekte weit über seine Funktionalität hinaus: Direkt hinein in das lebendige, oft sogar magische Zusammenspiel von Mensch, Licht, Technik, Kunst, Architektur und Design. Unser LCC (LIGHT COMPETENCE CENTER) ist mehr als eine Kombination aus Showroom, Forschungs- und Kompetenzzentrum. Es ist Dreh- und Angelpunkt dieses Zusammenspiels und gleichzeitig eine Plattform für Kommunikation und Erlebniswelt für Licht, Leben und Mensch.

Seine Bausteine mit Leben zu füllen, ist nicht nur Anliegen, sondern Mission: Vom Entwicklungszentrum mit Labor-Demo, über modernste Produktionsanlagen, bis hin zum Workshop-Angebot. Vom Produktforum, in dem Aussehen und Wirkungsweise unserer Produkte eindrucksvoll demonstriert werden, bis zum Lichtforum, das mit lichtphysikalischen Themen und meisterhaften Objektbeleuchtungen verblüfft. Von »Kunst im Licht«, einer Inszenierung von Bildern und Skulpturen im Innenbereich von RZB, bis zur Lichtkunstmeile im Außenbereich, die von den illuminierten Maskottchen Lux, Lumen und Candela bis zur opulenten, mehrfarbigen Skyline reicht. Auf der folgenden Seite finden Sie eine kleine Auswahl an Bildeindrücken, die Umfang und Bedeutung des RZB LIGHT COMPETENCE CENTER jedoch nur unzureichend abbilden können. Wir freuen uns sehr darauf, Ihnen diese unvergleichliche (Licht-) Welt in natura zu zeigen.

RZB LIGHTING EXPERIENCE

Without light there would be no life at all; but without life, light would be a mere implement. Which is why our planning and realization processes venture far beyond the realm of functionality, so as to enable us to revel in the lively and often enchanting interplay between people, light, technology, art, architecture and design. Our Light Competence Center (LCC) is much more than a combination showroom and R&D center: it's a platform for the interplay between these elements, and for communication about and development of a world of values inhabited by light, life and people.

Bringing its building blocks to life is not only an objective, but also a mission, from the R&D center with its demo lab, to high tech production facilities, to workshops and training courses. From the product forum, where the striking designs and lighting effects of our products are impressively demonstrated, to the light forum, with its breathtaking displays concerning light as a physical phenomenon and masterful building lighting solutions. From our Kunst im Licht ("Art in light") presentation featuring displays of paintings and sculptures in our flagship building, to out of doors "lighting art mile" featuring our illuminated mascots Lux, Lumen and Candela, to our opulent multicolored skyline.

As this book contains only a small selection of photos of the RZB Light Competence Center, it can only hope to depict the tip of the iceberg of what this facility is really all about. And so we warmly invite you to come visit the Center in person, and experience for yourself the Incredible Lightness of RZB's people and products.

LCC (LIGHT COMPETENCE CENTER)



Licht in Anwendung
Lighting applications



Ladenbau
Stores & Shops

Licht in Anwendung
Lighting applications

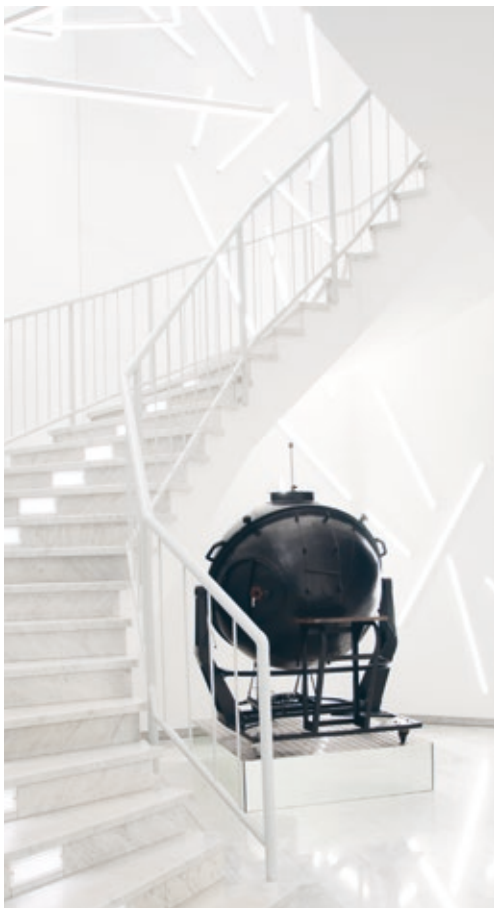

Light Emotion Park



BILDNACHWEIS

PHOTO CREDITS

Andreas Buchberger Wien-AT	17	Jens Oedekoven Urmitz-D	75 unten links bottom left
Annette Kisling - Sauerbruch Hutton München-D	37	Linus Lintner Fotografie Berlin-D	18, 19, 26, 27, 31, 38, 39, 40, 41, 44, 45, 56, 57, 58, 59, 63, 64, 65, 68, 69, 78, 79, 82, 83, 84, 85, 86, 87, 96, 97, 98, 99, 103, 104, 105, 106, 107, 112, 113, 114, 115, 117, 118, 119, 122, 123, 124, 125, 126, 127, 128, 129, 130, 131, 142, 143, 146, 147, 152, 153, 154, 155, 157, 158, 159, 160, 168, 169
archphoto, inc. © be baumschlagler eberle Berlin-D	Titel Cover, 30	Michael Bauer Weidenberg-D	140, 141
Berschneider Architekten & Innenarchitekten Pilsach-D		Moritz Hillebrand Zürich-CH	42, 43, 66, 67, 110, 111
Fotostudio Petra Kellner Amberg-D	22, 24, 25	Noshe - Andreas Gehrke Berlin-D	36
Berschneider Architekten & Innenarchitekten Pilsach-D	53, 54, 55	Oliver Heintl Rednitzhembach-D	48, 49, 94, 95, 166, 167
diephotodesigner - Kent Schluchtmann Berlin-D	70, 71, 72, 73	Ringo Lösel Dresden-D	120, 121
Florian Schreiber Fotografie München-D	11, 12, 14, 15	Rolf Sturm Landshut-D	28, 29
Fotobility Jürg Knuchel Oberdorf-CH	46, 60, 61, 133, 134, 135, 148, 150, 151, 164	Roman Mensing Münster-D	20, 21
Fotoline Photos - Peter Berger Bielefeld-D	108, 109	RZB France Oberhausbergen-FR	92, 93
Fotostudio Krebs Bamberg-D	100, 101	RZB Lighting Asia & Pacific Sdn. Bhd. MY	50, 51
Hannes Henz Zürich-CH	144, 145	Sascha Kletzsch München-D	136, 138, 139
Jean-Luc Valentin Frankfurt/M-D	88, 89	Steve Herud Photography Berlin-D	76, 77
Joachim Kräftner Wien-AT	16	Trinova Moscow-RU	32, 33, 90, 91
Josep Cuadrat ES	80, 81	Urban Bruges Brugge-BE	162, 163
Julia Berlin Koblenz-D	74, 75 oben top, Mitte centre, rechts right	Xabier Ansó Pamplona-ES	34, 35

IMPRESSUM

IMPRINT

Herausgeber:
Dr.-Ing. Alexander Zimmermann
RZB Rudolf Zimmermann, Bamberg GmbH

Redaktion:
Dipl.-Ing. Cordula Lübbehusen

Grafik & Design:
Tobias Föbel

Irrtum und technische Änderungen vorbehalten. Stand: 02/2016
KATGI003

Editor:
Dr.-Ing. Alexander Zimmermann
RZB Rudolf Zimmermann, Bamberg GmbH

Editorial direction:
Dipl.-Ing. Cordula Lübbehusen

Graphic & Design:
Tobias Föbel

Errors and technical modifications reserved. Update February 2016
KATGI003



RZB
Rudolf Zimmermann,
Bamberg GmbH

Rheinstraße 16
96052 Bamberg
Deutschland

(D, A, CH)
Telefon +49 951/79 09-0
Telefax +49 951/79 09-198

www.rzb.de
info@rzb-leuchten.de

(other countries)
Telefon +49 951/79 09-374
Telefax +49 951/79 09-212

www.rzb-lighting.com
export@rzb.eu

